



ปืนยิงแม่เหล็ก 1022J

BRAD NAILER



IB7

ตัวเครื่อง ผลิตจากวัสดุอลูมิเนียมโดยผ่านกรรมวิธีการบ่มอัดเรียกอีกอย่างว่าฟอร์ตจึง
จึงทำให้น้ำหนักเบาและเล็ก
Aluminium forging body.Strong and Light Weight.

MH IISV

ลึนปืน (Piston) ผลิตจากเหล็กแข็งขึ้นเดียว **โอริง (O-ring)** ชัมแรงยิง ได้มากกว่า
300,000 ครั้ง มากกว่าเกรดทั่วไป ถึง 5 เท่า
One piece piston and Superior grade.O-ring reach 300,000 times,
5X more than usual.

ยิงได้ทั้ง ไม้และเบาะหนัง



ด้ามจับ ออกแบบตามสรีระศาสตร์เพื่อลด
ความเมื่อยล้าของข้อมือในขณะที่ทำงาน
The handle is designed according to ergonomics.
It reduces the user's wrist fatigue while working.

โอริง
ผลิตแบบพิเศษชัมแรงยิงได้มากกว่า
300,000ครั้ง มากกว่าเกรดทั่วไป ถึง 5 เท่า
O-ring reach 300,000 times,
5X more than usual.

ลึนปืน
ผลิตจากเหล็กแข็งขึ้นเดียวกับไม้มีรอย
One piece piston and Superior grade.

ปลั๊กสวมเร็ว
เกลียว 1/4"

โกป็น
รางปืนใส่ลูกแม่เหล็ก
โกป็น
ปลดล็อก
รางปืน

ขนาดตะปู (Nail Size)

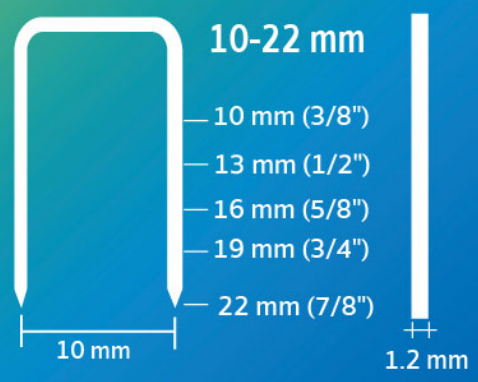

1,200.-/Pc
10 Pcs/Ctn

ข้อมูลทางเทคนิค (Specification)

แรงลมขณะทำงาน (Operating Air Pressure)	0.4-0.8 Mpa
แรงลมต่ำสุด (Minimum Recommended Air Delivery)	0.4 MPa
จำนวนบรรจุตะปู (Maximun Magazine Capacity)	100 pcs
ขนาดสินค้า (Size)	23x5x17.5 cm
น้ำหนักสินค้า (Weight)	1 Kg

วิธีใช้งาน (How to use)

ใช้กับงานยิงเบาะหนัง เบาะบู พลาสติก
งานประดับตกแต่ง โครงไม้ ลังไม้
Use for Shoot leather seats, Plastic seat,
and Wooden box.



- อุปกรณ์ภายในกล่อง**
1. ประแจแอล 4 มม.
 2. น้ำมันลม
 3. โอริง Ø27 x 3 มม.

คำเตือน WARNING!

- อ่านคู่มือให้ละเอียดก่อนการใช้งาน
- สวมอุปกรณ์ป้องกันทุกครั้งขณะใช้งาน
- ใช้กับบีมลมเท่านั้น
- ห้ามยิงใส่ตัวเองและผู้ที่อยู่ใกล้
- แรงลมขณะทำงาน 0.4-0.8 Mpa
- ถอดสายลมออกเมื่อไม่ได้ใช้งาน
- Read user manual carefully before use.
- Always wear protective glasses and ear protectors during operation.
- Only use compressed air. Do not use other air source.
- Never point the pneumatic tool at yourself or at persons close by.
- Working Pressure: 0.4-0.8 Mpa
- Disconnect the air supply when not using.

ยิงได้ทั้ง ไม้และโลหะหนัก

SPARE PARTS

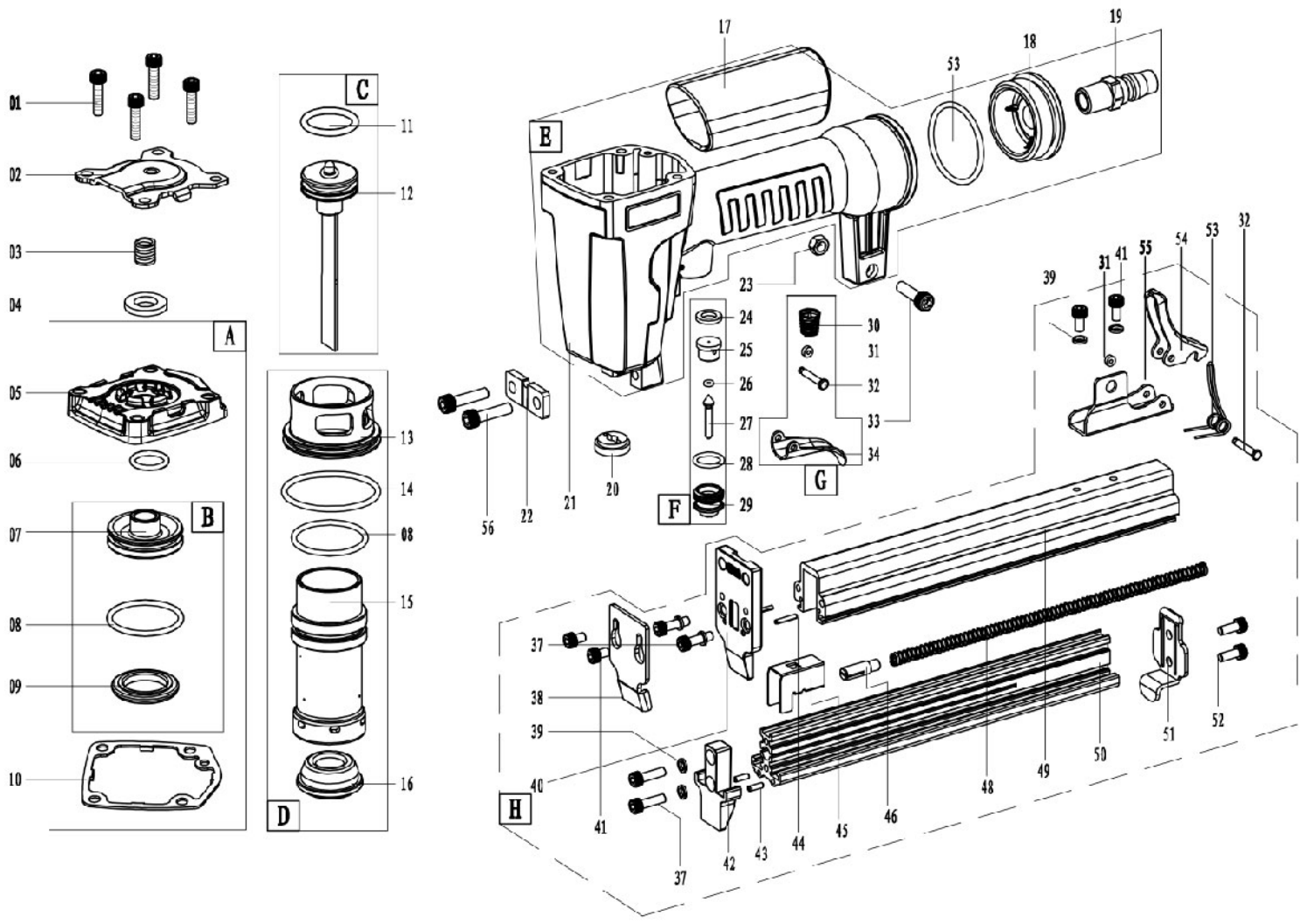



ปืนยิงแฉัก 1022J

BRAD NAILER

ยิงได้ทั้ง
ไม้และโลหะหนัก

SPARE PARTS

NO	Name	Specifications	Qty	Price
1	Female Hexagonal Screw	M5x25		
2	Exhaust Cover			
3	Spring			
4	Rectangular Seal Ring	Ø18x10x2.6		
5	Cylinder Cover			
6	O Ring	Ø18.4x2.4		
7	Balance Valve			
8	O Ring	Ø36.3x2.5		
9	Valve Gasket			
10	Seal Ring For Cylinder Cover			
11	O Ring	Ø27.3x3		
12	Piston Assembly			
13	Housing			
14	O Ring	Ø42.8x2.65		
15	Cylinder			
16	Cushion Ring			
17	Rubber Cover			
18	Tail Cover			
19	Coupler			
20	Flat Washer			
21	Shell			
22	Baffle Plate			
23	Nut			
24	Rectangular Seal Ring	Ø12x7x1.8		
25	Valve Stand			
26	O Ring	Ø5x1.9		



ปืนยิงแฉัก 1022J

BRAD NAILER

ยิงได้ทั้ง
ไม้และโลหะหนัก

SPARE PARTS

NO	Name	Specifications	Qty	Price
27	Valve Stem			
28	O Ring	Ø14x19		
29	Housing			
30	Spring			
31	Rectangular Seal Ring	Ø5x2		
32	Pin Roll	Ø3x18.5		
33	Female Hexagonal Screw			
34	Trigger			
37	Female Hexagonal Screw	M4x14		
38	Regulating Plate			
39	Gasket	4		
40	Gun Cover			
41	Female Hexagonal Screw	M4x6		
42	Gun Head			
43	Cylindrical Pin	Ø2.5x8		
44	Female Hexagonal Screw	Ø2x10		
45	Head Block			
46	Spring Stand			
48	Spring			
49	Fixed Clip			
50	Moving Clip			
51	Fixed Position Base			
52	Female Hexagonal Screw	M4x10		
53	Spring			
54	Fixed Hook			
55	Fixed Base			



เบา ตัวเครื่อง ผลิตจากวัสดุอลูมิเนียมโดยผ่านกรรมวิธีการบ่มอัดเรียกอีกอย่างว่าฟอร์ตจิ้ง จึงทำให้น้ำหนักเบาและเล็ก Aluminium forging body.Strong and Light Weight.

ทนทาน ลิ้นปืน (Piston) ผลิตจากเหล็กแข็งชั้นเดียว โอริง (O-ring) แข็งแรงยิ่ง ได้มากกว่า 300,000 ครั้ง มากกว่าเกรดทั่วไป ถึง 5 เท่า

ลูกไม่ติด หัวยิงและรางออกแบบพิเศษ ลูกตะปูยิงไม่สะดุด ไม่ติดราง Special designed, no nail jamming.

สำหรับ ยิงไม้



โอริง
ผลิตแบบพิเศษแข็งแรงยิ่งได้มากกว่า 300,000 ครั้ง มากกว่าเกรดทั่วไป ถึง 5 เท่า
O-ring reach 300,000 times, 5X more than usual.

ลิ้นปืน
ผลิตจากเหล็กแข็งชั้นเดียวกับไม่มีรอย One piece piston and Superior grade.



ด้ามจับ ออกแบบตามสรีระศาสตร์เพื่อลดความเมื่อยล้าของข้อมือในขณะที่ทำงาน
The handle is designed according to ergonomics. It reduces the user's wrist fatigue while working.



ขนาดตะปู (Nail Size)

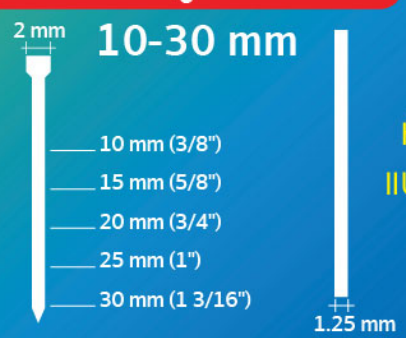

หัวยิงและรางปืน ออกแบบพิเศษ ลูกตะปูยิงไม่สะดุดและไม่ติดราง
Special designed, no nail jamming.

หัวยิงตะปูแบบขาเดียว

1,100.-/Pc
10 Pcs/Ctn



ข้อมูลทางเทคนิค (Specification)

แรงลมขณะทำงาน (Operating Air Pressure)	0.4-0.8 Mpa
แรงลมต่ำสุด (Minimum Recommended Air Delivery)	0.4 MPa
จำนวนบรรจุตะปู (Maximun Magazine Capacity)	100 pcs
ขนาดสินค้า (Size)	24x5.3x18.5 cm
น้ำหนักสินค้า (Weight)	1 Kg

วิธีใช้งาน (How to use)

ยิงแผ่นไม้ กรอบรูป ตู้ โต๊ะ เก้าอี้ งานไม้ไฟ ทั่วเหล็กบาง แผ่นไม้อัด รางไม้ ฝ้ากระเบื้อง งานเฟอร์นิเจอร์ งานตกแต่งภายใน
Use for shoot wood, picture frame, cabinet, table, chair, bamboo work, tile, furniture and interior decoration.



- อุปกรณ์ภายในกล่อง
1. ประแจแอล 4 มม.
 2. น้ำมันลม
 3. โอริง Ø27 x 3 มม.

คำเตือน WARNING!

- อ่านคู่มือให้ละเอียดก่อนการใช้งาน
- สวมอุปกรณ์ป้องกันทุกครั้งขณะใช้งาน
- ใช้กับบีมลมเท่านั้น
- ห้ามยิงใส่ตัวเองและผู้ที่อยู่ใกล้
- แรงลมขณะทำงาน 0.4-0.8 Mpa
- ถอดสายลมออกเมื่อไม่ได้ใช้งาน
- Read user manual carefully before use.
- Always wear protective glasses and ear protectors during operation.
- Only use compressed air. Do not use other air source.
- Never point the pneumatic tool at yourself or at persons close by.
- Working Pressure: 0.4-0.8 Mpa
- Disconnect the air supply when not using.

สำหรับ
ยิงไม้

SPARE PARTS

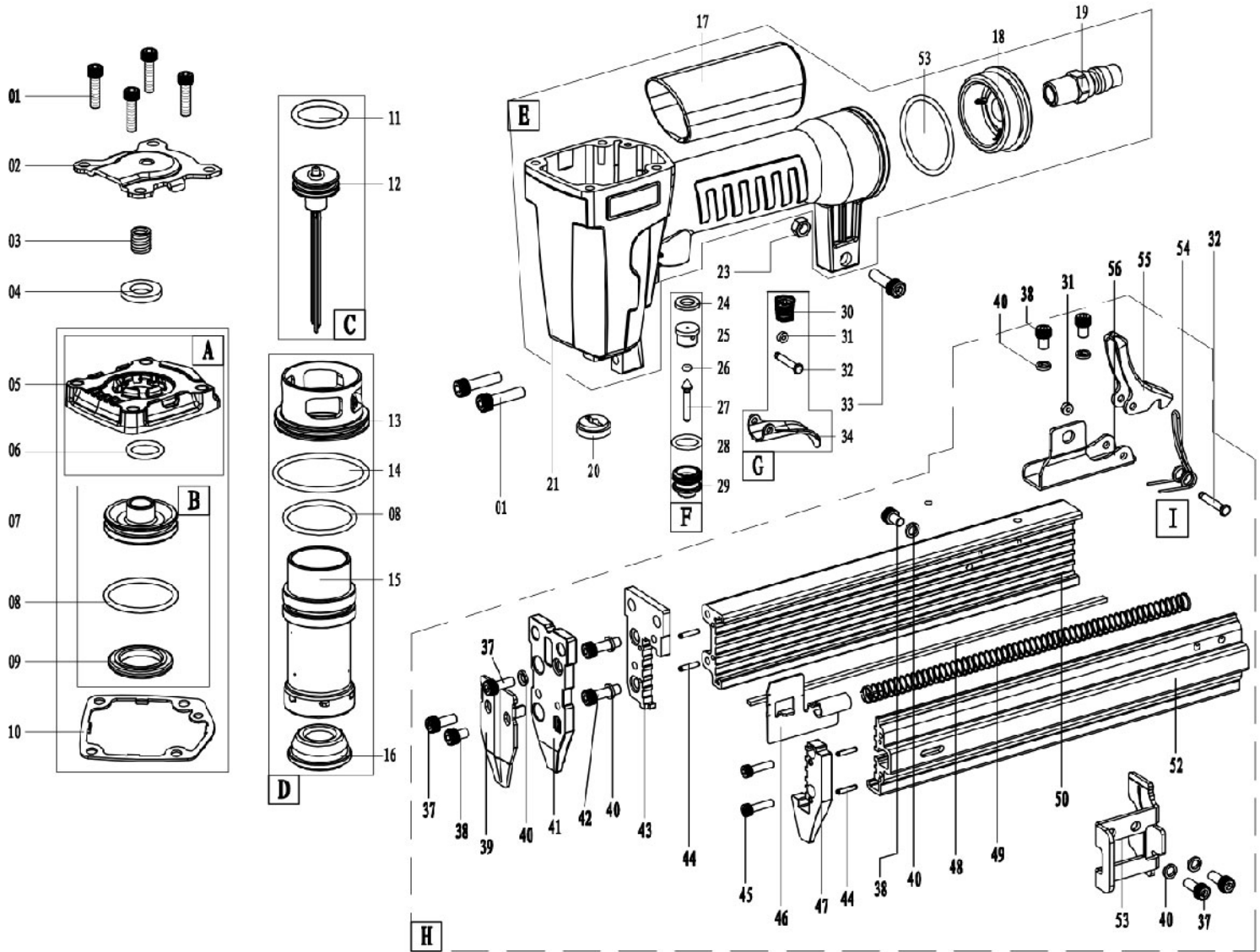

สำหรับ
ยิงไม้

SPARE PARTS

NO	Name	Specifications	Qty	Price
1	Female Hexagonal Screw			
2	Exhaust Cover			
3	Spring			
4	Rectangular Seal Ring	Ø18x10x2.6		20.-
5	Cylinder Cover			
6	O Ring	Ø18.4x2.4		
7	Balance Valve			
8	O Ring	Ø36.3x2.5		
9	Valve Gasket			
10	Seal Ring For Cylinder Cover			
11	O Ring	Ø27.3x3		20.-
12	Piston Assembly			80.-
13	Housing			
14	O Ring	Ø42.8x2.65		
15	Cylinder			
16	Cushion Ring			20.-
17	Rubber Cover			
18	Tail Cover			
19	Coupler			
20	Flat Washer			20.-
21	Shell			
23	Nut			
24	Rectangular Seal Ring	Ø12x7x1.8		
25	Valve Stand			
26	O Ring	Ø5x1.9		
27	Valve Stem			

**สำหรับ
ยิงไม้**
SPARE PARTS

NO	Name	Specifications	Qty	Price
28	O Ring	Ø14x1.9		
29	Housing			
30	Spring			
31	Rectangular Seal Ring	Ø5x2		
32	Pin Roll	Ø3x18.5		
33	Female Hexagonal Screw	M5x18		
34	Trigger			
37	Female Hexagonal Screw	M4x10		
38	Female Hexagonal Screw	M4x8		
39	Regulating Plate			
40	Gasket	4		
41	Gun Cover			
42	Female Hexagonal Screw	M4x14		
43	Gun Head A			
44	Cylindrical Pin	Ø2x10		
45	Female Hexagonal Screw	M3x12		
46	Head Block			
47	Gun Head B			
48	Slug			
49	Spring			
50	Fixed Clip			
52	Moving Clip			
53	Fixef Position Base			
54	Spring			
55	Fixed Hook			
56	Fixed Base			

ใบ 1

ตัวเครื่อง ผลิตจากวัสดุอลูมิเนียมโดยผ่านกรรมวิธีการขึ้นอัดเรียกอีกอย่างว่าฟอร์ตจึง
จึงทำให้น้ำหนักเบาและเล็ก
Aluminium forging body. Strong and Light Weight.

HH ISV

ลึนปืน (Piston) ผลิตจากเหล็กแข็งชิ้นเดียว **โอริง (O-ring)** ชับแรงยิ่ง ได้มากกว่า
300,000 ครั้ง มากกว่าเกรดทั่วไป ถึง 5 เท่า
One piece piston and Superior grade O-ring reach 300,000 times,
5X more than usual.



สำหรับ ยิงไม้

โอริง



ผลิตแบบพิเศษชับแรงยิ่งได้มากกว่า
300,000 ครั้ง มากกว่าเกรดทั่วไป
ถึง 5 เท่า
O-ring reach 300,000 times,
5X more than usual.

ลึนปืน



ผลิตจากเหล็กแข็งชิ้นเดียวกัน
ไม่มีรอย
One piece piston and Superior grade



ด้ามจับ

ออกแบบตามสรีระศาสตร์เพื่อลด
ความเมื่อยล้าของข้อมือในขณะที่ทำงาน
The handle is designed according to ergonomics.
It reduces the user's wrist fatigue while working.

ปลั๊กสวมเร็ว

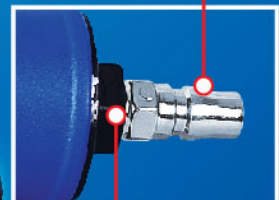

เกลียว
1/4"

ไกปืน

รางปืนใส่ลูกแฉีก

ไกปืนปลดล็อก
รางปืน

ขนาดตะปู (Nail Size)

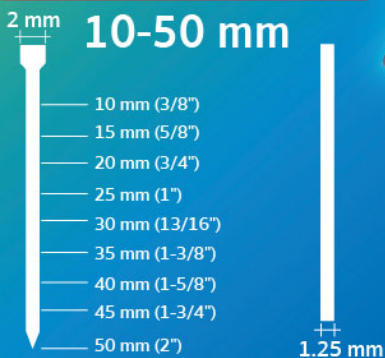

หัวยิงตะปูแบบขาเดียว

1,500.-/Pc
10 Pcs/Ctn



ข้อมูลทางเทคนิค (Specification)

แรงลมขณะทำงาน (Operating Air Pressure)	0.4-0.8 Mpa
แรงลมต่ำสุด (Minimum Recommended Air Delivery)	0.4 MPa
จำนวนบรรจุตะปู (Maximum Magazine Capacity)	100 pcs
ขนาดสินค้า (Size)	24x5.2x25 cm
น้ำหนักสินค้า (Weight)	1.3 Kg

วิธีใช้งาน (How to use)

ยิงแผ่นไม้ กรอบรูป ตู้ โต๊ะ เก้าอี้ งานไม้ไฟ
ท่อนเหล็กบาง แผ่นไม้อัด ไลน์ไม้ ฝ้ากระเบื้อง
งานเฟอร์นิเจอร์ งานตกแต่งภายใน
Use for shoot wood, picture frame, cabinet,
table, chair, bamboo work, tile, furniture and
interior decoration.



อุปกรณ์ภายในกล่อง

1. ประแจแอล 4 มม.
2. น้ำมันลม
3. โอริง Ø27 x 3 มม.

คำเตือน WARNING!

- อ่านคู่มือให้ละเอียดก่อนการใช้งาน
- สวมอุปกรณ์ป้องกันทุกครั้งขณะใช้งาน
- ใช้กับลมเท่านั้น
- ห้ามยิงใส่ตัวเองและผู้ที่อยู่ใกล้
- แรงลมขณะทำงาน 0.4-0.8 Mpa
- ถอดสายลมออกเมื่อไม่ได้ใช้งาน
- Read user manual carefully before use.
- Always wear protective glasses and ear protectors during operation.
- Only use compressed air. Do not use other air source.
- Never point the pneumatic tool at yourself or at persons close by.
- Working Pressure: 0.4-0.8 Mpa
- Disconnect the air supply when not using.

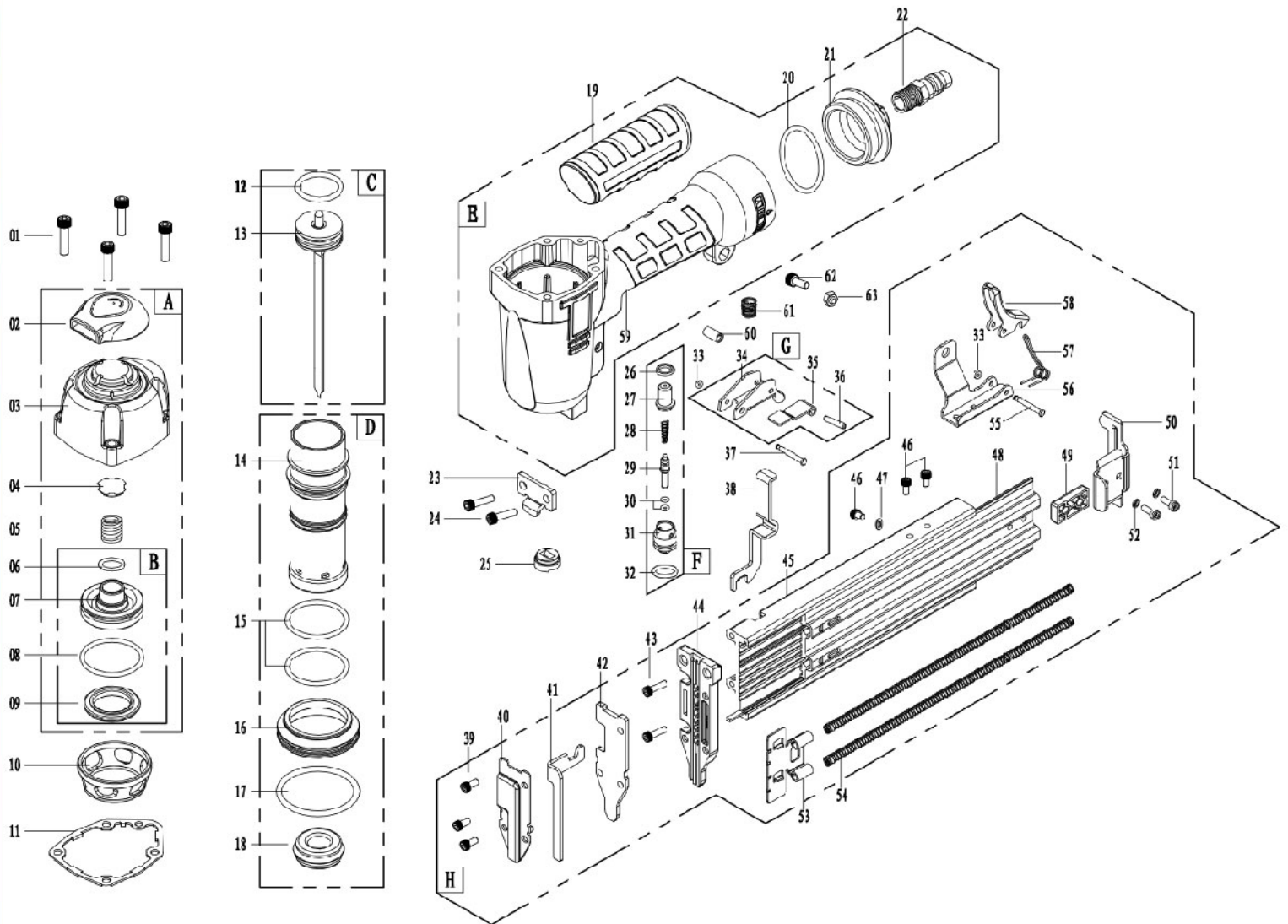

**สำหรับ
ยิงไม้**
SPARE PARTS

NO	Name	Specifications	Qty	Price
1	Female Hexagonal Screw		4	
2	Exhaust Cover		1	
3	Cylinder Cover		1	
4	Seal Ring For Balance Valve		1	
5	Exhaust Cover Spring		1	
6	O Ring	19.5x2.4	1	
7	Balance Valve		1	
8	O Ring	38.7x2.5	1	
9	Flat Ring For Balance Valve		2	
10	Housing		1	
11	Seal Ring For Cylinder Cover		1	
12	O Ring	29.3x3	1	
13	Piston Assembly		1	
13(A)	Piston		1	
13(B)	Priming Wire		1	
14	Cylinder		1	
15	O Ring	32x2	2	
16	Housing		1	
17	O Ring	50x2.5	1	
18	Cushion Ring		1	
19	Rubber Cover		1	
20	O Ring	44.5x3.5	1	
21	Tail Cover		1	
22	Coupler		1	
23	Plate		1	
24	Female Hexagonal Screw	M5x22	2	
25	Flat Washer		1	
26	Rectangular Seal Ring	12x8x1.5	1	
27	Valve Stand		1	
28	Spring		1	
29	Valve Stem		1	
30	O Ring	5.5x1.5	1	

**สำหรับ
ยิงไม้**
SPARE PARTS

NO	Name	Specifications	Qty	Price
31	Valve Housing		1	
32	O Ring	14.2x1.8	1	
33	Rectangular Seal Ring	5x2	2	
34	Trigger		1	
35	Insurance Washer		1	
36	Flexible Round Pin Roll	3x14	1	
37	Pin Roll	3x21.5	1	
38	Insurance Frame		1	
39	Female Hexagonal Screw	M4x10	3	
40	Insurance Cover		1	
41	Insurance Nozzle		1	
42	Gun Cover		1	
43	Female Hexagonal Screw	M4x14	2	
44	Gun Head		1	
45	Female Hexagonal Screw	M4x6	1	
46	Flat Washer	4	3	
47	Sliding Clip		1	
48	Plastic Washer		1	
50	Fix Stand		1	
51	Female Hexagonal Screw	M4x12	1	
52	Spring Washer	4	2	
53	Driver Head		2	
55	Spring For Diver Head		1	
56	Pin Roll	3x18.5	2	
57	Fix Stand		1	
58	Hook		1	
59	Shell		1	
60	Guide Pin		1	
61	Trigger Spring		1	
62	Female Hexagonal Screw	M5x10	1	
63	Lock Screw	M5	1	

เบา

ตัวเครื่อง ผลิตจากวัสดุอลูมิเนียมโดยผ่านกรรมวิธีการขึ้นอัดเรียกอีกอย่างว่าฟอร์ตจึง
จึงทำให้น้ำหนักเบาและเล็ก
Aluminium forging body, Strong and Light Weight.

ท.ท. 115V

ล้นปืน (Piston) ผลิตจากเหล็กแข็งขึ้นเดียว โอริง (O-ring) ชับแรงยิ่ง ได้มากกว่า
300,000 ครั้ง มากกว่าเกรดทั่วไป ถึง 5 เท่า
One piece piston and Superior grade O-ring reach 300,000 times,
5X more than usual.



ยิงได้ทั้ง ปูนและไม้

โอริง ผลิตแบบพิเศษชับแรงยิ่งได้
มากกว่า 300,000 ครั้ง
มากกว่าเกรดทั่วไป ถึง 5 เท่า
O-ring reach 300,000 times,
5X more than usual.



ล้นปืน
ผลิตจากเหล็กแข็งขึ้นเดียวกับไม่มีรอย
One piece piston and Superior grade.



ด้ามจับ ออกแบบตามสรีระศาสตร์เพื่อลด
ความเมื่อยล้าของข้อมือในขณะที่ทำงาน
The handle is designed according to ergonomics.
It reduces the user's wrist fatigue while working.

ปลั๊กสวมเร็ว

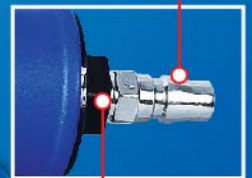

เกลียว 1/4"

ไกปืน

**ไกปืนปลดล็อก
รางปืน**

ขนาดตะปู (Nail Size)
10-50 mm

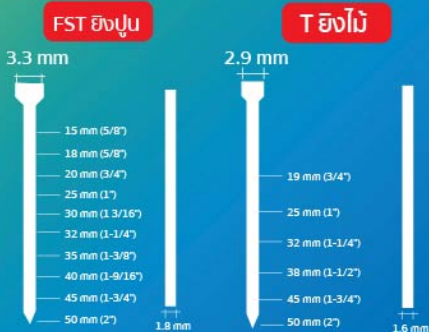

รางปืนใส่ลูกแฉีก
หัวยิงตะปูแบบขาเดียว

3,200.-/Pc
5 Pcs/Ctn



ข้อมูลทางเทคนิค (Specification)

แรงลมขณะทำงาน (Operating Air Pressure)	0.4-0.8 Mpa
แรงลมต่ำสุด (Minimum Recommended Air Delivery)	0.4 MPa
จำนวนบรรจุตะปู (Maximun Magazine Capacity)	100 pcs
ขนาดสินค้า (Size)	28.5x7x24.5 cm
น้ำหนักสินค้า (Weight)	2.2 Kg

วิธีใช้งาน (How to use)

ตะปู FST : ใช้ยิงปูน ไม้แข็ง คิ้ว บัว จาก T-บาร์
ตะปู T : ใช้ยิงลังไม้ โครงไม้ พาเลท

FST Nail : Use for shoot cement, wood and T-bar.

T Nail : Use for shoot wooden box, wood structure and pallets.



อุปกรณ์ภายในกล่อง

1. ปูระแจออล 4 มม.
2. น้ำมันลม
3. โอริง Ø27 x 3 มม.

คำเตือน WARNING!

- อ่านคู่มือให้ละเอียดก่อนการใช้งาน
- สวมอุปกรณ์ป้องกันทุกครั้งขณะใช้งาน
- ใช้กับลมเท่านั้น
- ห้ามยิงใส่ตัวเองและผู้อื่นอยู่ใกล้
- แรงลมขณะทำงาน 0.4-0.8 Mpa
- ถอดสายลมออกเมื่อไม่ใช้ใช้งาน
- Read user manual carefully before use.
- Always wear protective glasses and ear protectors during operation.
- Only use compressed air. Do not use other air source.
- Never point the pneumatic tool at yourself or at persons close by.
- Working Pressure: 0.4-0.8 Mpa
- Disconnect the air supply when not using.

ยิงได้ทั้ง ปูนและไม้

SPARE PARTS

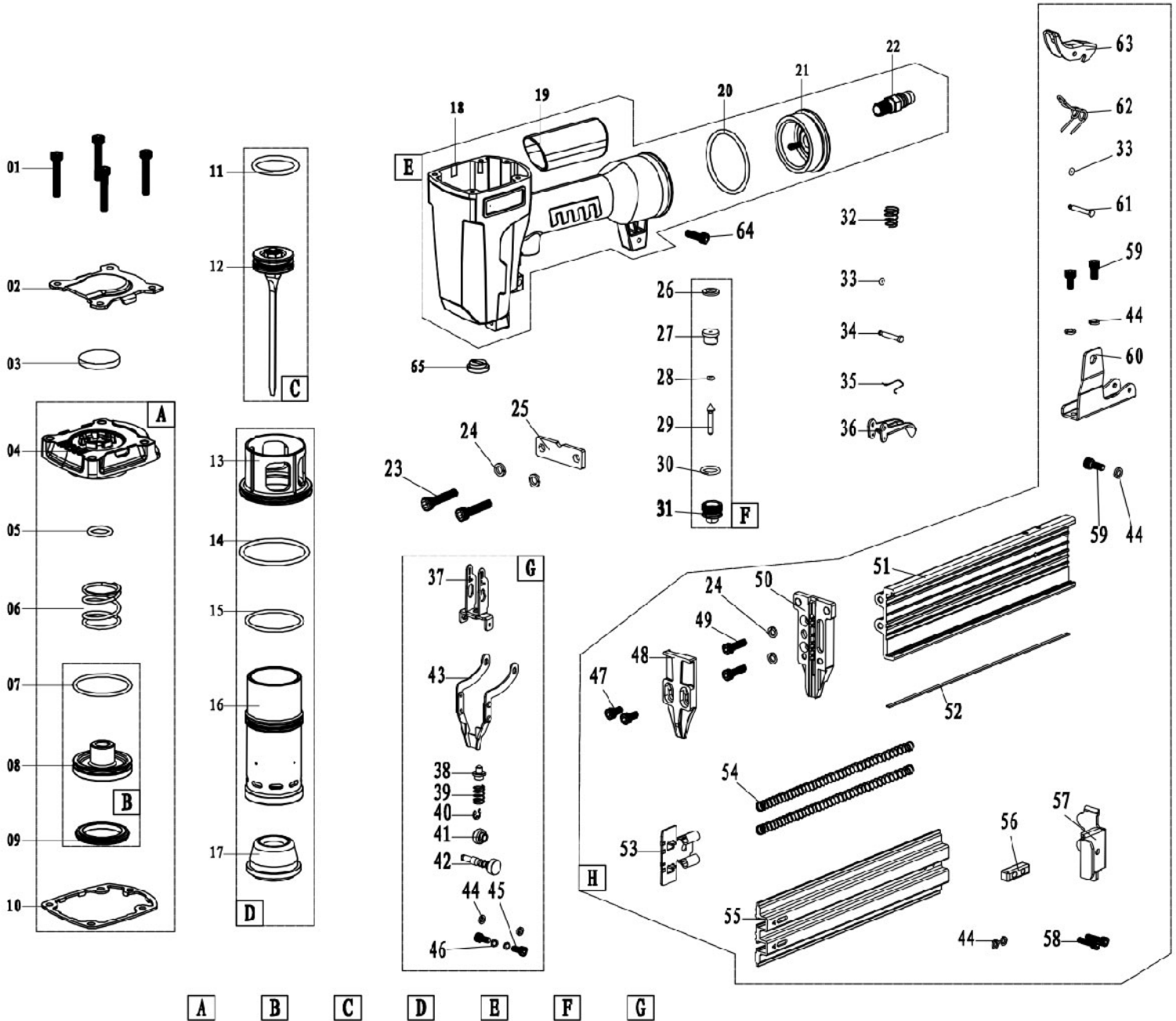



SUMO[®]
INDUSTRIAL

ปืนยิงแฉัก FST50
BRAD NAILER

ยิงได้ทั้ง

ปูนและไม้

SPARE PARTS

NO	Name	Specifications	Qty	Price
1	Female Hexagonal Screw	M5x30		
2	Exhaust Cover			
3	Rectangular Seal Ring	Ø22x3		
4	Cylinder Cover			
5	O Seal Ring	Ø19.5x2.4		
6	Exhaust Cover's Compression Spring			
7	O-ring	Ø45x2.5		
8	Valve			
9	Valve's Washet			
10	Seal Ring For Cylinder Cover			
11	O-ring	Ø36.3x3.5		
12	Piston Assembly			
13	Shrink Ring			
14	O-ring	Ø62.1x2.65		
15	O-ring	Ø44.3x2.5		
16	Cylinder			
17	Cushion			
18	Casing			
19	Ubber Part			
20	O-ring	Ø51.6x3.5		
21	Tail Cover			
22	Valve Plug			
23	Female Hexagonal Screw	M5x25		
24	Spring Washer	5		
25	Board			
26	Rectangular Seal Ring	Ø12x7x1.8		
27	Valve Block			
28	O-ring	Ø5x1.9		
29	Valve Stem			
30	O-ring	Ø14x1.9		
31	Pneumatic Valve's Housing			
32	Trigger Pressure Spring			
33	Rectangular Seal Ring	Ø5x2		



SUMO[®]
INDUSTRIAL

ปืนยิงแฉัก FST50
BRAD NAILER

ยิงได้ทั้ง

ปูนและไม้

SPARE PARTS

NO	Name	Specifications	Qty	Price
34	Wrist	Ø3x18.5		
35	Spring Slip			
36	Trigger			
37	Insurance Block Assembly			
38	Pin			
39	Pressure Spring			
40	Opening Ring	4		
41	Button			
42	Positioning Axes			
43	Retainer			
44	Spring Washer	4		
45	Female Hexagonal Screw	M4x10		
46	Gasket Ring			
47	Female Hexagonal Screw	M5x10		
48	Gun Cover			
49	Female Hexagonal Screw	M5x18		
50	Gun-head			
51	Fixing Seat			
52	Sliding Strip			
53	Plug			
54	Plug Long Spring			
55	Moving Slip			
56	Plastic Heel			
57	Position Seat			
58	Female Hexagonal Screw	M4x16		
59	Female Hexagonal Screw	M4x8		
60	Fixing Seat			
61	Wrist	Ø3x18.5		
62	Position Hook's Knob-spring			
63	Positioning Hook			
64	Female Hexagonal Screw	M5x16		
65	Flat Cushion			

ใบ 1

ตัวเครื่อง ผลิตจากวัสดุอลูมิเนียมโดยผ่านกรรมวิธีการขึ้นรูปอัดเรียกอีกอย่างว่าฟอร์ตจึง
จึงทำให้น้ำหนักเบาและเล็ก
Aluminium forging body, Strong and Light Weight.

HH ISV

ล้นปืน (Piston) ผลิตจากเหล็กแข็งชิ้นเดียว **โอริง (O-ring)** ชั้นแรงยิ่งได้มากกว่า
300,000 ครั้ง มากกว่าเกรดทั่วไป ถึง 5 เท่า
One piece piston and Superior grade O-ring reach 300,000 times, 5X more than usual.



ยิงได้ทั้ง ปูนและไม้

โอริง
ผลิตแบบพิเศษชั้นแรงยิ่งได้มากกว่า
300,000 ครั้ง มากกว่าเกรดทั่วไป ถึง 5 เท่า
O-ring reach 300,000 times, 5X more than usual.

ล้นปืน
ผลิตจากเหล็กแข็งชิ้นเดียวกันไม่มีรอย
One piece piston and Superior grade.



ขนาดตะปู (Nail Size)

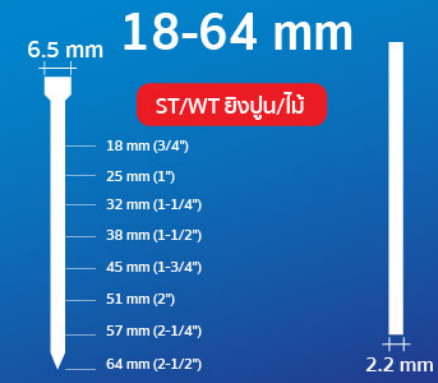

3,600.-/Pc
6 Pcs/Ctn



ข้อมูลทางเทคนิค (Specification)

แรงลมขณะทำงาน (Operating Air Pressure)	0.4-0.8 Mpa
แรงลมต่ำสุด (Minimum Recommended Air Delivery)	0.4 MPa
จำนวนบรรจุตะปู (Maximum Magazine Capacity)	75 pcs
ขนาดสินค้า (Size)	30x8.5x27 cm
น้ำหนักสินค้า (Weight)	2.8 Kg

วิธีใช้งาน (How to use)

ตะปู ST : ใช้ยิงปูน ไม้แข็ง คิ้ว บัว จาก T-บาร์
ตะปู WT : ใช้ยิงลังไม้ วงกบ พาเลต บันได
โครงหลังคา รางไม้
ST Nail : Use for Shoot cement, Wood and T-bar.
WT Nail : Use for Shoot Wooden box, Pallets, Ladder and Roof frame.



- อุปกรณ์ภายในกล่อง
1. ปรุเจาะอล 4 มม.
 2. น้ำมันลม
 3. โอริง Ø27 x 3 มม.

คำเตือน WARNING!

- อ่านคู่มือให้ละเอียดก่อนการใช้งาน
- สวมอุปกรณ์ป้องกันทุกครั้งขณะใช้งาน
- ใช้กับนิ้มลมเท่านั้น
- ห้ามยิงใส่ตัวเองและผู้ที่อยู่ใกล้
- แรงลมขณะทำงาน 0.4-0.8 Mpa
- ถอดสายลมออกเมื่อไม่ได้ใช้งาน
- Read user manual carefully before use.
- Always wear protective glasses and ear protectors during operation.
- Only use compressed air. Do not use other air source.
- Never point the pneumatic tool at yourself or at persons close by.
- Working pressure: 0.4-0.8 Mpa
- Disconnect the air supply when not using.

ยิงได้ทั้ง ปูนและไม้

SPARE PARTS

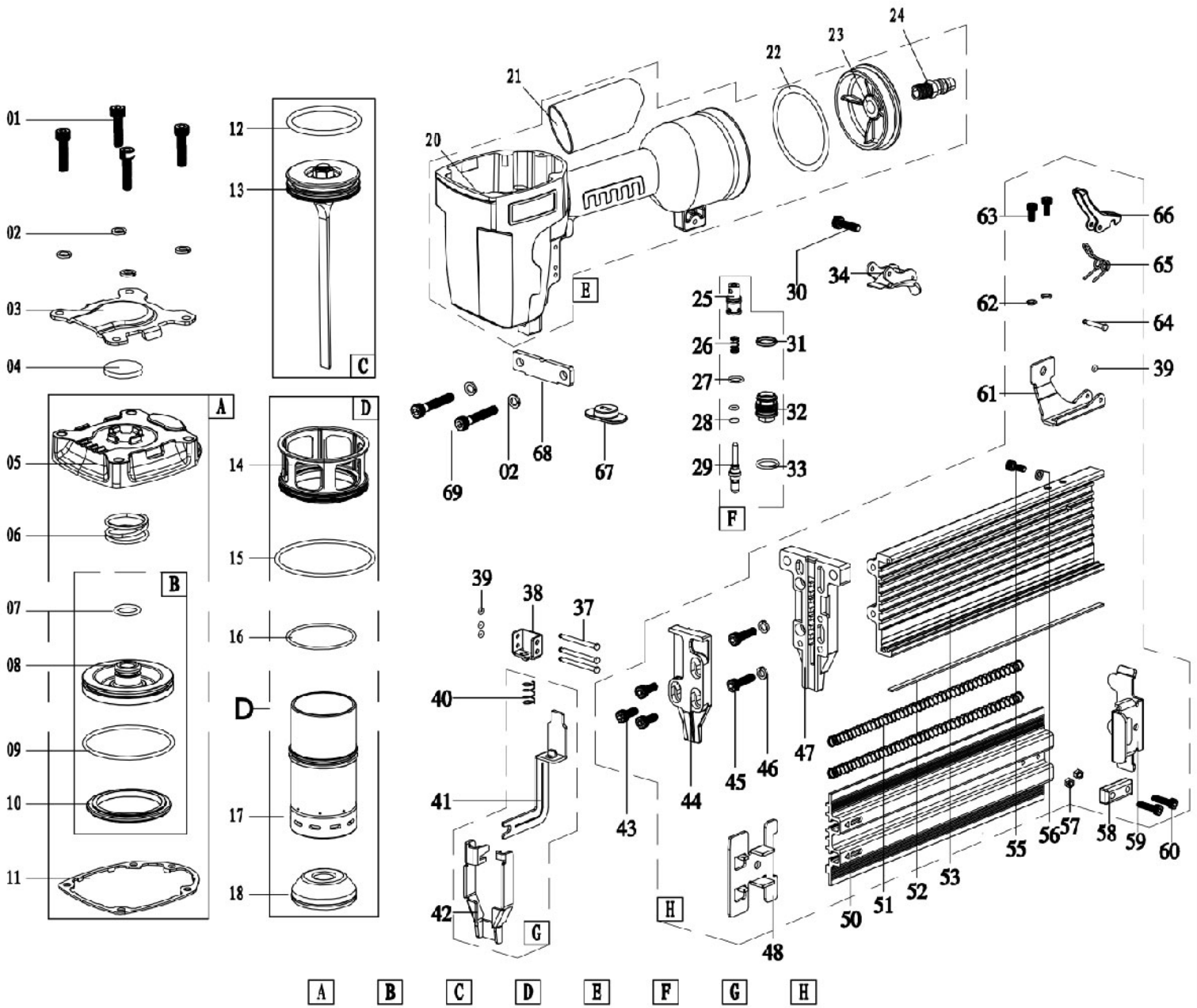

**ยิงได้ทั้ง
ปูนและไม้**
SPARE PARTS

NO	Name	Specifications	Qty	Price
1	Female Hexagonal Screw	M6x35		
2	Spring Washer	6		
3	Exhaust Cover			
4	Rectangular Seal Ring	Ø22x3		
5	Cylinder Cover			
6	Exhaust Cover's Compression Spring			
7	O Seal Ring	Ø18.4x2.4		
8	O Seal Ring			
9	Valve's Washet	Ø63.3x2.5		
10	Valve			
11	Seal Ring For Cylinder Cover			
12	O-ring	Ø51.6x3.5		
13	Piston Assembly			
14	Housing			
15	O-ring	Ø74x3		
16	O-ring	Ø57.7x2.6		
17	Cylinder			
18	Cushion			
20	Casing			
21	Rubber Part			
22	O-ring	Ø74x2.65		
23	Tail Cover			
24	Coupler			
25	Valve Block			
26	Stem compression spring	Ø11x1.4		
27	O-ring	Ø6.5x1.9		
28	O-ring			
29	Valve Stem			
30	Female Hexagonal Screw	M5x16		
31	Rectangular Seal Ring	Ø4.3xØ11.3x2.5		
32	Pneumatic Valve's Housing			

ยิงได้ทั้ง
ปูนและไม้

SPARE PARTS

NO	Name	Specifications	Qty	Price
33	O Seal Ring	Ø15.7x2		
34	trigger assembly			
37	Wrist	Ø3x33		
38	Insurance Block Assembly			
39	Female Hexagonal Screw	Ø5x2		
40	pressure spring			
41	insurance handle			
42	insurance head			
43	Female Hexagonal Screw	M5x12		
44	gun cover			
45	Female Hexagonal Screw	M5x20		
46	Spring Washer	5		
47	Gun-head			
48	Plug			
50	Moving Slip			
51	Plug Long Spring			
52	Sliding Strip			
53	Fixing Seat			
55	Spring Washer	M4x16		
56	Spring Washer	4		
57	Nut			
58	Plastic Heel			
59	Positioning Seat	M4x16		
60	Female Hexagonal Screw			
61	Fixing Seat	4		
62	Spring Washer	M4x8		
63	Female Hexagonal Screw	Ø3x18.5		
64	Wrist			
65	Position Hook's Knob-spring			
66	Positioning Hook			

ปืนยิงแม่เหล็ก NARROW CROWN STAPLER

700.-
10 Boxes/Carton

การใช้งาน

ใช้ยิงงานทวายเป็นะหนัอง สัันรองเท้า

Dimension: 55x170x240 mm.
Weight: 1.4 kg. (3.0Lb)
Required Pressure: 60-100psi (4-7bar)
Max.Pressure: 120 psi (8.3bar)
Nail Capacity: 100 pcs
Stapler Width: 4.0 mm.
Stapler Range: 6-22 mm. (1/4"-7/8")



ขนาดลูกแม่เหล็ก

Ga.20 : 406J » 422J

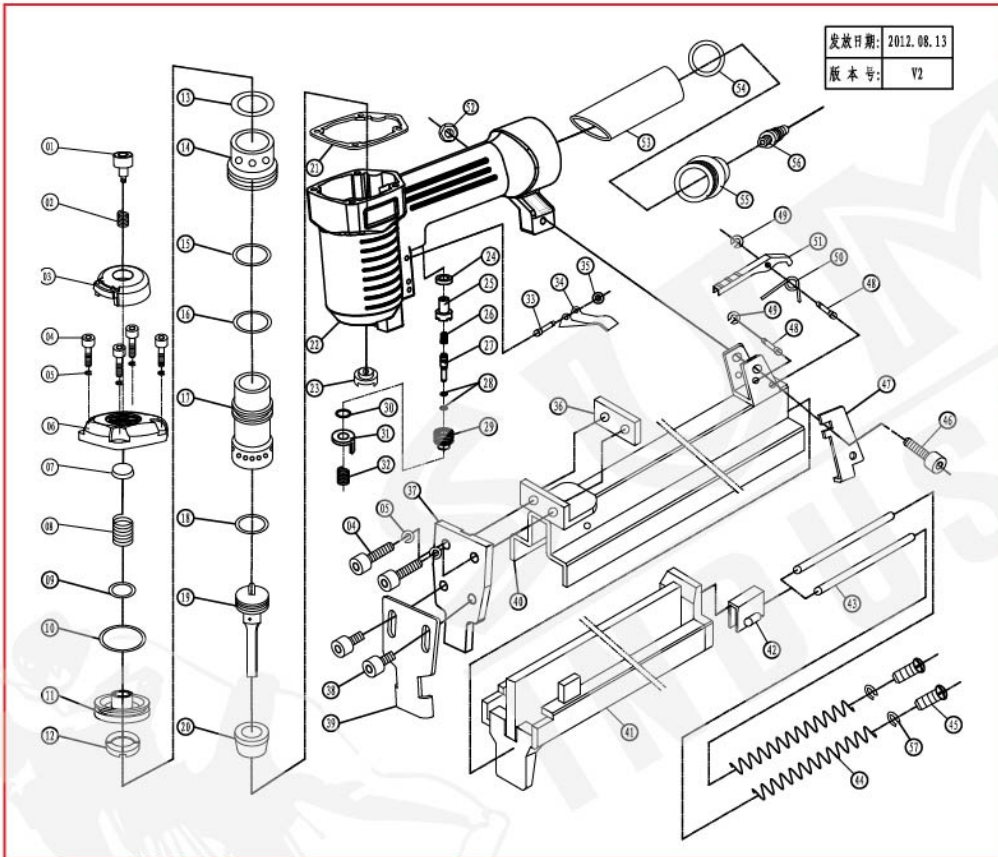



ปืนยิงหมึก PIN NAILER

625

CE ISO 9001:2008

1,400.-

10 Boxes/Carton

การใช้งาน

เหมาะกับการงานละเอียดที่ไม่ให้เห็นหัวตะปู
เช่น กรอบรูป งานเฟอร์นิเจอร์ built in ตู้ งานไม้ไฟ
ท้อเหล็กบาง แผ่นไม้อัด งานที่ต้องการความปราณีต
หรือยิงบนชิ้นงานเล็กๆ จะไม่ทำให้ไม้ปริ-แตกได้ง่าย

Dimension: 45x162x215 mm.
Weight: 1.0 kg (2.2Lb)
Required Pressure: 60-100 psi (4-7bar)
Max Pressure: 120 psi (8.3bar)
Nail Capacity: 140pcs
Nail GA.23 Ø0.63 mm.
Nail Range: 12-25mm (1/2"-1")

- Light weight die-cast alu.body.
- Hardened oxidized alu.magazine strong and light weight.
- Touch-strike security system is safe for the operator.
- Headless pin for perfect decoration without mark.
- Nail length regular automatically to desire pin length.

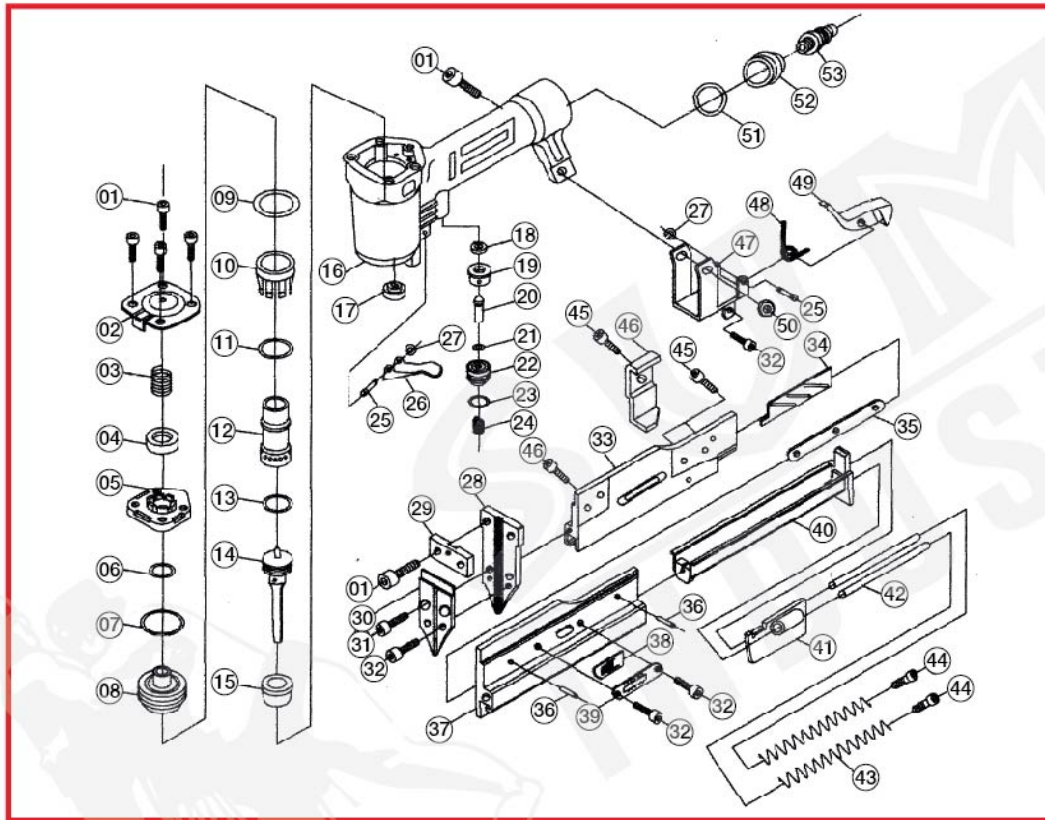

ขนาดลูกหมึก

Ø Ga.23 : 12-25 mm.

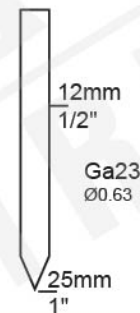

No.14

No.	Description	No.	Description	No.	Description	No.	Description
1	Bolt M5x20	15	Bumper	28	Driver Guide	41	Pusher
2	Exhaust Cap	16	Gun Body	29	Spacer	42	Pipe
3	Compressed Spring	17	Rubber Washer	30	Driver Guide Cover	43	Pusher Spring
4	Rectangle Washer	18	Rectangle Washer	31	Bolt M4x14	44	Bolt M4x4
5	Cylinder Cover	19	Trigger Valve Seat	32	Bolt M4x6	45	Bolt M4x8
6/7	O-ring 11.7x2.4 / 26.2x2.4	20	Trigger Valve Stem	33	Fixed Magazine	46	Fixed Slice
8	Head Valve Piston	21	O-ring 1.7x2	34	Adj. Slice	47	Bracket
9	O-ring 33x1	22	Trigger Valve Guide	35	Adj. Length Bolt	48	Spring
10	Collar	23	O-ring 11.2x2	36	Fixed Pin A4x6	49	Fixed Lever
11	O-ring 26.7x2.65	24	Compressed Spring	37	Movable Magazine	50	Nut M5
12	Cylinder	25	Step Pin	38	Adj. Lever	51	O-ring
13	O-ring 15.7x2.4	26	Trigger	39	Nail Length Indicator	52	End Cap
14	Main Piston	27	Snap Retainer	40	Driver Guide Piston	53	Air Plug

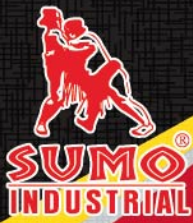

ลูกแม็ก NAIL

- ผลิตจากลวดคุณภาพสูงจากไต้หวัน ด้วยเครื่องจักรอัตโนมัติ
- จำนวนครบทุกกล่อง น้ำหนักได้มาตรฐาน
- ชุบแข็งได้มาตรฐานสากล

บังคับยกหลัง

ลูกแม็กขาคู่

ใช้กับปืนยิงแม็ก 422J

Model	AxB (mm.)	Packing	Price/Box
406J	4x6	10,000 pcs./box 40 box/ctn	176.-
408J	4x8	5,000 pcs./box 50 box/ctn	80.-
410J	4x10	5,000 pcs./box 40 box/ctn	82.-
413J	4x13	5,000 pcs./box 35 box/ctn	96.-
416J	4x16	5,000 pcs./box 30 box/ctn	112.-
419J	4x19	5,000 pcs./box 30 box/ctn	132.-
422J	4x22	5,000 pcs./box 30 box/ctn	152.-

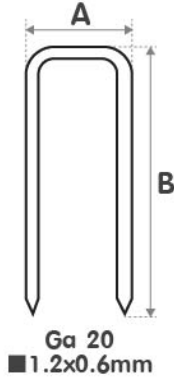

ลูกแม็กขาเดี่ยว

ใช้กับปืนยิงแม็ก F30, F50B

Model	AxB (mm.)	Packing	Price/Box
F-10	1x10	5,000 pcs./box 60 box/ctn	69.-
F-15	1x15	5,000 pcs./box 42 box/ctn	72.-
F-20	1x20	5,000 pcs./box 36 box/ctn	90.-
F-25	1x25	5,000 pcs./box 30 box/ctn	108.-
F-30	1x30	5,000 pcs./box 24 box/ctn	125.-
F-35	1x35	5,000 pcs./box 12 box/ctn	168.-
F-40	1x40	5,000 pcs./box 18 box/ctn	192.-
F-45	1x45	5,000 pcs./box 15 box/ctn	208.-
F-50	1x50	5,000 pcs./box 12 box/ctn	240.-

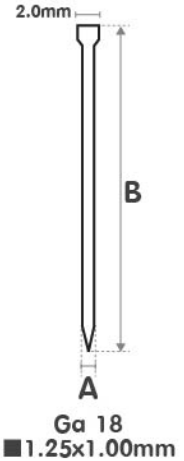

ลูกแม็กขาคู่

ใช้กับปืนยิงแม็ก 1022J

Model	AxB (mm.)	Packing	Price/Box
1004J	10x4	5,000 pcs./box 40 box/ctn	168.-
1006J	10x6	5,000 pcs./box 50 box/ctn	72.-
1008J	10x8	5,000 pcs./box 50 box/ctn	80.-
1010J	10x10	5,000 pcs./box 40 box/ctn	85.-
1013J	10x13	5,000 pcs./box 30 box/ctn	112.-
1016J	10x16	5,000 pcs./box 25 box/ctn	128.-
1019J	10x19	5,000 pcs./box 20 box/ctn	152.-
1022J	10x22	5,000 pcs./box 20 box/ctn	164.-

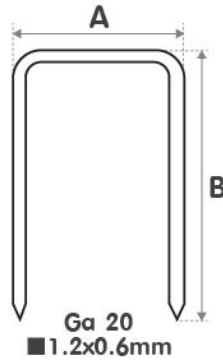

ลูกแม็กขาเดี่ยว

ใช้กับปืนยิงแม็ก FST50

Model	AxB (mm.)	Packing	Price/Box
T-25	1.5x25	5,000 pcs./box 30 box/ctn	200.-
T-32	1.5x32	5,000 pcs./box 24 box/ctn	216.-
T-38	1.5x38	5,000 pcs./box 18 box/ctn	232.-
T-45	1.5x45	5,000 pcs./box 18 box/ctn	248.-
T-50	1.5x50	5,000 pcs./box 18 box/ctn	264.-
T-57	1.5x57	5,000 pcs./box 18 box/ctn	
T-64	1.5x64	5,000 pcs./box 18 box/ctn	

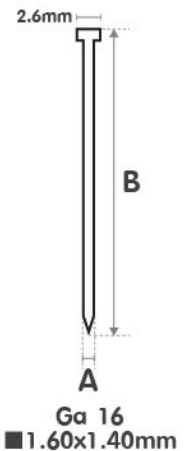

ลูกแม็กขาเดี่ยว

ใช้กับปืนยิงแม็ก ST-64

Model	AxB (mm.)	Packing	Price/Box
WT-18	2.2x18	1,000 pcs./box 10 box/ctn	192.-
WT-25	2.2x25	1,000 pcs./box 10 box/ctn	208.-
WT-32	2.2x32	1,000 pcs./box 10 box/ctn	224.-
WT-38	2.2x38	1,000 pcs./box 10 box/ctn	256.-
WT-45	2.2x45	1,000 pcs./box 10 box/ctn	272.-
WT-50	2.2x50	1,000 pcs./box 10 box/ctn	336.-
WT-57	2.2x57	1,000 pcs./box 10 box/ctn	352.-
WT-64	2.2x64	1,000 pcs./box 10 box/ctn	368.-

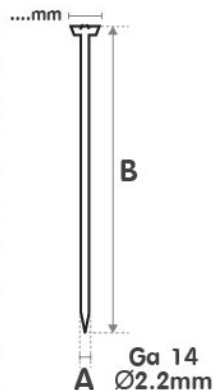

ลูกแม็กขาเดี่ยว

ใช้กับปืนยิงแม็ก ST-64

Model	AxB (mm)	Packing	Price/Box
ST-18	2.2x18	1,000 pcs./box 10 box/ctn	176.-
ST-25	2.2x25	1,000 pcs./box 10 box/ctn	200.-
ST-32	2.2x32	1,000 pcs./box 10 box/ctn	229.-
ST-38	2.2x38	1,000 pcs./box 10 box/ctn	272.-
ST-45	2.2x45	1,000 pcs./box 10 box/ctn	304.-
ST-50	2.2x50	1,000 pcs./box 10 box/ctn	320.-
ST-57	2.2x57	1,000 pcs./box 10 box/ctn	343.-
ST-64	2.2x64	1,000 pcs./box 10 box/ctn	384.-

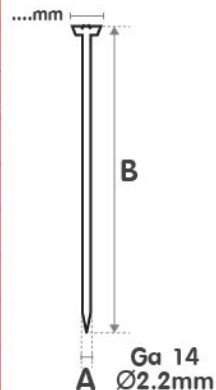



SUMO[®]
INDUSTRIAL

ลูกแม็ก

BRAD NAILS

เหมาะกับการไม้และเบาหน้ก



ลูกแม็ก
ขาคู่

ใช้กับปืนยิงแม็ก 422J
Use for Brad nailer 422J

- ผลิตจากลวดคุณภาพสูงด้วยเครื่องจักรอัตโนมัติ
- นำหนักได้มาตรฐาน
- ชุบแข็งได้มาตรฐานสากล

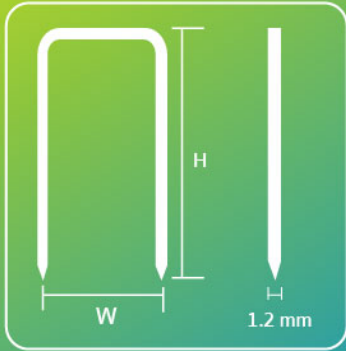

คำเตือน/WARNING!

อ่านคำเตือนเพื่อความปลอดภัย และข้อแนะนำทั้งหมด การไม่ปฏิบัติตามคำเตือนและข้อแนะนำอาจเป็นสาเหตุให้ได้รับบาดเจ็บอย่างร้ายแรง

Read all safety warnings and all instructions. Failure to follow the warnings and instructions may cause serious injury.

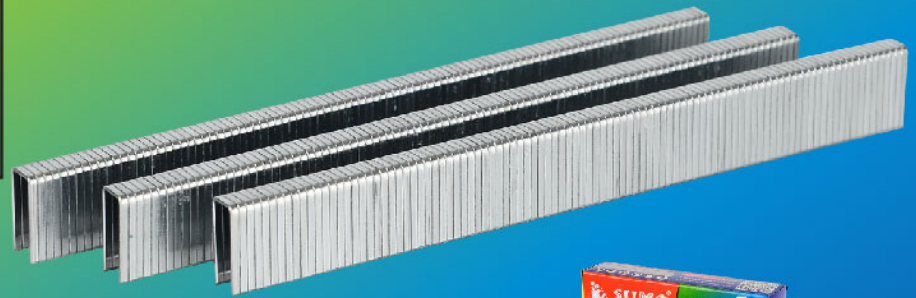

รายละเอียดสินค้า (Specification)

ลูกแม็กขาคู่ (รุ่น) Model	ขนาดตะปู Nail Size (WxH)	ความหนา Thickness	น้ำหนัก/กล่อง Net Weight/Box	จำนวนบรรจุตะปู Packing	ราคา Price
406J	4x6 mm	1.2 mm	350 g	5,000 Pcs/Box 30 Box/Ctn	80.-/Box 2400.-/Ctn
408J	4x8 mm	1.2 mm	440 g	5,000 Pcs/Box 30 Box/Ctn	84.-/Box 2520.-/Ctn
410J	4x10 mm	1.2 mm	520 g	5,000 Pcs/Box 30 Box/Ctn	88.-/Box 2640.-/Ctn
413J	4x13 mm	1.2 mm	640 g	5,000 Pcs/Box 30 Box/Ctn	110.-/Box 3300.-/Ctn
416J	4x16 mm	1.2 mm	770 g	5,000 Pcs/Box 20 Box/Ctn	130.-/Box 2600.-/Ctn
419J	4x19 mm	1.2 mm	890 g	5,000 Pcs/Box 20 Box/Ctn	150.-/Box 3000.-/Ctn
422J	4x22 mm	1.2 mm	1.01 kg	5,000 Pcs/Box 20 Box/Ctn	170.-/Box 3400.-/Ctn



SUMO[®]
INDUSTRIAL

ลูกแม็ก

BRAD NAILS

เหมาะกับการงานไม้และเบาๆ หนึ่ง



ลูกแม็ก
ขาคู่

ใช้กับปืนยิงแม็ก 1022J
Use for Brad nailer 1022J

- ผลิตจากลวดคุณภาพสูงด้วยเครื่องจักรทันสมัย
- น้ำหนักได้มาตรฐาน
- ซบแข็งได้มาตรฐานสากล

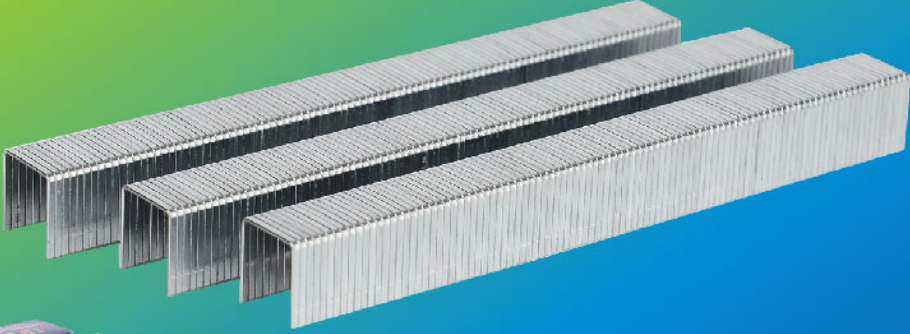
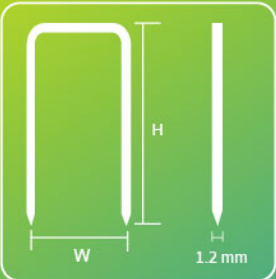

คำเตือน/WARNING!
อ่านคำเตือนเพื่อความปลอดภัย และ
ข้อแนะนำทั้งหมด การไม่ปฏิบัติตาม
คำเตือนและข้อแนะนำอาจเป็นสาเหตุ
ให้ได้รับบาดเจ็บอย่างร้ายแรง
Read all safety warnings and all
instructions. Failure to follow the
warnings and instructions may
cause serious injury.

รายละเอียดสินค้า (Specification)

ลูกแม็กขาคู่ (รุ่น) Model	ขนาดตะปู Nail Size (WxH)	ความหนา Thickness	น้ำหนัก/กล่อง Net Weight/Box	จำนวนบรรจุตะปู Packing	ราคา Price
▶ 1004J	10x4 mm	1.2 mm	390 g	5,000 Pcs/Box 40 Box/Ctn	74.-/Box 2960.-/Ctn
● 1006J	10x6 mm	1.2 mm	480 g	5,000 Pcs/Box 30 Box/Ctn	76.-/Box 2280.-/Ctn
● 1008J	10x8 mm	1.2 mm	560 g	5,000 Pcs/Box 30 Box/Ctn	80.-/Box 2400.-/Ctn
● 1010J	10x10 mm	1.2 mm	650 g	5,000 Pcs/Box 30 Box/Ctn	84.-/Box 2520.-/Ctn
● 1013J	10x13 mm	1.2 mm	770 g	5,000 Pcs/Box 30 Box/Ctn	110.-/Box 3300.-/Ctn
● 1016J	10x16 mm	1.2 mm	900 g	5,000 Pcs/Box 20 Box/Ctn	130.-/Box 2600.-/Ctn
● 1019J	10x19 mm	1.2 mm	1.03 kg	5,000 Pcs/Box 20 Box/Ctn	150.-/Box 3000.-/Ctn
● 1022J	10x22 mm	1.2 mm	1.15 kg	5,000 Pcs/Box 20 Box/Ctn	170.-/Box 3400.-/Ctn

▶ สินค้ากำลังเข้า

● มีสินค้า

เหมาะกับงานไม้



- ผลิตจากลวดคุณภาพสูง
- ด้วยเครื่องจักรทันสมัย
- น้ำหนักได้มาตรฐาน
- ชุบแข็งได้มาตรฐานสากล

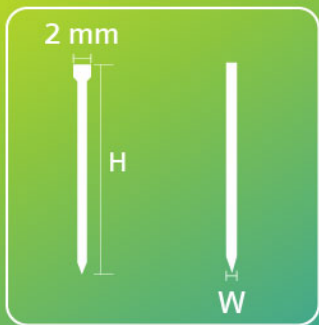

คำเตือน/WARNING!

อ่านคำเตือนเพื่อความปลอดภัย และข้อแนะนำทั้งหมด การไม่ปฏิบัติตามคำเตือนและข้อแนะนำอาจเป็นสาเหตุให้ได้รับบาดเจ็บอย่างร้ายแรง

Read all safety warnings and all instructions. Failure to follow the warnings and instructions may cause serious injury.

ลูกแม็ก
ขาเดียว

ใช้กับปืนยิงแม็ก F30, F50
Use for Brad nailer F30 , F50



รายละเอียดสินค้า (Specification)

ลูกแม็กขาเดียว (รุ่น) Model	ขนาดตะปู Nail Size (WxH)	ความหนา Thickness	น้ำหนัก Net Weight	จำนวนบรรจุตะปู Packing	ราคา Price
F10	1x10 mm	1 mm	420 g	5,000 Pcs/Box 20 Box/Ctn	70.-/Box 1400.-/Ctn
F15	1x15 mm	1 mm	630 g	5,000 Pcs/Box 20 Box/Ctn	74.-/Box 1480.-/Ctn
F20	1x20 mm	1 mm	840 g	5,000 Pcs/Box 20 Box/Ctn	94.-/Box 1880.-/Ctn
F25	1x25 mm	1 mm	1.05 kg	5,000 Pcs/Box 20 Box/Ctn	112.-/Box 2240.-/Ctn
F30	1x30 mm	1 mm	1.25 kg	5,000 Pcs/Box 20 Box/Ctn	132.-/Box 2640.-/Ctn
F35	1x35 mm	1 mm	1.47 kg	5,000 Pcs/Box 10 Box/Ctn	174.-/Box 1740.-/Ctn
F40	1x40 mm	1 mm	1.68 kg	5,000 Pcs/Box 10 Box/Ctn	190.-/Box 1900.-/Ctn
F45	1x45 mm	1 mm	1.89 kg	5,000 Pcs/Box 10 Box/Ctn	210.-/Box 2100.-/Ctn
F50	1x50 mm	1 mm	2.1 kg	5,000 Pcs/Box 10 Box/Ctn	230.-/Box 2300.-/Ctn



SUMO[®]
INDUSTRIAL

ลูกแม็ก

BRAD NAILS

เหมาะกับงานปูน



- ผลิตจากลวดคุณภาพสูง
- ด้วยเครื่องจักรอัตโนมัติ
- น้ำหนักได้มาตรฐาน
- ชุ่มแข็งได้มาตรฐานสากล

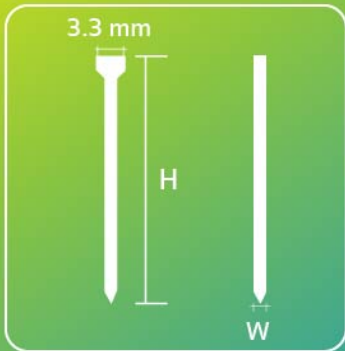

คำเตือน/WARNING!
อ่านคำเตือนเพื่อความปลอดภัย และ
ข้อแนะนำทั้งหมด การไม่ปฏิบัติตาม
คำเตือนและข้อแนะนำอาจเป็นสาเหตุ
ให้ได้รับบาดเจ็บอย่างร้ายแรง

Read all safety warnings and all
instructions. Failure to follow the
warnings and instructions may
cause serious injury.

ลูกแม็ก
ขาเดียว

ใช้กับปืนยิงแม็ก FST50
Use for Brad nailer FST50

รายละเอียดสินค้า (Specification)

ลูกแม็กขาเดียว (รุ่น) Model	ขนาดตะปู Nail Size (WxH)	ความหนา Thickness	น้ำหนัก/กล่อง Net Weight/Box	จำนวนบรรจุตะปู Packing	ราคา Price
FST15	1.8x15 mm	1.8 mm	510 g	1,500 Pcs/Box 10 Box/Ctn	210.-/Box 2100.-/Ctn
FST18	1.8x18 mm	1.8 mm	540 g	1,500 Pcs/Box 10 Box/Ctn	230.-/Box 2300.-/Ctn
FST20	1.8x20 mm	1.8 mm	570 g	1,500 Pcs/Box 10 Box/Ctn	250.-/Box 2500.-/Ctn
FST25	1.8x25 mm	1.8 mm	740 kg	1,500 Pcs/Box 10 Box/Ctn	270.-/Box 2700.-/Ctn
FST30	1.8x30 mm	1.8 mm	870 kg	1,500 Pcs/Box 10 Box/Ctn	290.-/Box 2900.-/Ctn
FST35	1.8x35 mm	1.8 mm	1.10 kg	1,500 Pcs/Box 10 Box/Ctn	310.-/Box 3100.-/Ctn
FST40	1.8x40 mm	1.8 mm	1.20 kg	1,500 Pcs/Box 10 Box/Ctn	330.-/Box 3300.-/Ctn
FST45	1.8x45 mm	1.8 mm	1.29 kg	1,500 Pcs/Box 10 Box/Ctn	350.-/Box 3500.-/Ctn
FST50	1.8x50 mm	1.8 mm	1.46 kg	1,500 Pcs/Box 10 Box/Ctn	370.-/Box 3700.-/Ctn



SUMO[®] INDUSTRIAL

ลูกแหม็ก BRAD NAILS

ST Type

- ◉ เหมาะกับ งานปูน คอนกรีต
- ◉ ไม้เนื้อแข็ง บันได บัว ไม้ฝา เฟอร์นิเจอร์



ลูกแหม็ก ขาเดียว

ใช้กับปืนยิงแหม็ก ST64 Use for Brad nailer ST64

- ผลิตจากลวดคุณภาพสูง
- ด้วยเครื่องจักรอัตโนมัติ
- น้ำหนักได้มาตรฐาน
- ชูบแข็งได้มาตรฐานสากล



คำเตือน/WARNING!
อ่านคำเตือนเพื่อความปลอดภัย และ
ข้อแนะนำทั้งหมด การไม่ปฏิบัติตาม
คำเตือนและข้อแนะนำอาจเป็นสาเหตุ
ให้ได้รับบาดเจ็บอย่างร้ายแรง

Read all safety warnings and all
instructions. Failure to follow the
warnings and instructions may
cause serious injury.



รายละเอียดสินค้า (Specification)

ลูกแหม็กขาเดียว (รุ่น) Model	ขนาดตะปู Nail Size (WxH)	ความหนา Thickness	น้ำหนัก/กล่อง Net Weight/Box	จำนวนบรรจุตะปู Packing	ราคา Price
ST18	2.2x18 mm	2.2 mm	530 g	1,000 Pcs/Box 10 Box/Ctn	190.-/Box 1900.-/Ctn
ST25	2.2x25 mm	2.2 mm	730 g	1,000 Pcs/Box 10 Box/Ctn	230.-/Box 2300.-/Ctn
ST32	2.2x32 mm	2.2 mm	930 g	1,000 Pcs/Box 10 Box/Ctn	270.-/Box 2700.-/Ctn
ST38	2.2x38 mm	2.2 mm	1.05 kg	1,000 Pcs/Box 10 Box/Ctn	310.-/Box 3100.-/Ctn
ST45	2.2x45 mm	2.2 mm	1.35 kg	1,000 Pcs/Box 10 Box/Ctn	350.-/Box 3500.-/Ctn
ST50	2.2x50 mm	2.2 mm	1.45 kg	1,000 Pcs/Box 10 Box/Ctn	380.-/Box 3800.-/Ctn
ST57	2.2x57 mm	2.2 mm	1.65 kg	1,000 Pcs/Box 10 Box/Ctn	420.-/Box 4200.-/Ctn

เหมาะกับงานไม้ทั่วไป



- ผลิตจากลวดคุณภาพสูงด้วยเครื่องจักรอัตโนมัติ
- น้ำหนักได้มาตรฐาน
- ชูบแข็งได้มาตรฐานสากล

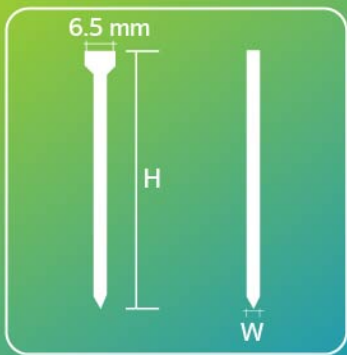

ลูกแม็ก
ขาเดียว

ใช้กับปืนยิงแม็ก ST64
Use for Brad nailer ST64



รายละเอียดสินค้า (Specification)

ลูกแม็กขาเดียว (รุ่น) Model	ขนาดตะปู Nail Size (WxH)	ความหนา Thickness	น้ำหนัก/กล่อง Net Weight/Box	จำนวนบรรจุตะปู Packing	ราคา Price
WT18	2.2x18 mm	2.2 mm	530 g	1,000 Pcs/Box 10 Box/Ctn	180.-/Box 1800.-/Ctn
WT25	2.2x25 mm	2.2 mm	730 g	1,000 Pcs/Box 10 Box/Ctn	220.-/Box 2200.-/Ctn
WT32	2.2x32 mm	2.2 mm	930 g	1,000 Pcs/Box 10 Box/Ctn	260.-/Box 2600.-/Ctn
WT38	2.2x38 mm	2.2 mm	1.05 kg	1,000 Pcs/Box 10 Box/Ctn	280.-/Box 2800.-/Ctn
WT45	2.2x45 mm	2.2 mm	1.35 kg	1,000 Pcs/Box 10 Box/Ctn	300.-/Box 3000.-/Ctn
WT50	2.2x50 mm	2.2 mm	1.45 kg	1,000 Pcs/Box 10 Box/Ctn	320.-/Box 3200.-/Ctn
WT57	2.2x57 mm	2.2 mm	1.65 kg	1,000 Pcs/Box 10 Box/Ctn	340.-/Box 3400.-/Ctn
WT64	2.2x64 mm	2.2 mm	1.85 kg	1,000 Pcs/Box 10 Box/Ctn	350.-/Box 3500.-/Ctn

ลูกรีเวท PATTARIVET

คุณสมบัติ

- ผลิตจากอลูมิเนียม
- คุณภาพสูง แข็งเหนียว
- โรงงานผลิต ได้รับมาตรฐาน ISO 9001:2008
- ราคาดังกล่าวไม่รวมภาษีมูลค่าเพิ่ม 7%

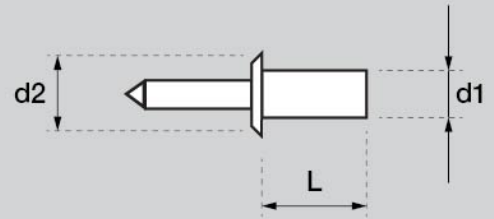

SIZE	inch.	mm.	PACKING		Price/Box
	d1xL	d1xL	Pcs/Box	Box/Ctn	
4-1	1/8"x3/16"	3.2x4.8	1000	20	195.-
4-2	1/8"x1/4"	3.2x6.4	1000	20	205.-
4-3	1/8"x5/16"	3.2x8.0	1000	20	225.-
4-4	1/8"x3/8"	3.2x10.0	1000	20	240.-
4-5	1/8"x7/16"	3.2x11.4	1000	20	290.-
4-6	1/8"x1/2"	3.2x12.7	1000	20	315.-
4-8	1/8"x5/8"	3.2x16.0	1000	20	410.-
4-10	1/8"x3/4"	3.2x19.0	1000	20	470.-
5-2	5/32"x1/4"	4.0x6.4	1000	10	375.-
5-3	5/32"x5/16"	4.0x8.0	1000	10	390.-
5-4	5/32"x3/8"	4.0x10.0	1000	10	405.-
5-5	5/32"x7/16"	4.0x11.4	1000	10	445.-
5-6	5/32"x1/2"	4.0x12.7	1000	10	465.-
5-8	5/32"x5/8"	4.0x16.0	1000	10	510.-
6-2	3/16"x5/16"	4.8x8.0	500	10	275.-
6-3	3/16"x3/8"	4.8x10.0	500	10	280.-
6-4	3/16"x7/16"	4.8x11.4	500	10	287.-
6-5	3/16"x1/2"	4.8x12.7	500	10	292.-
6-6	3/16"x9/16"	4.8x14.5	500	10	297.-
6-7	3/16"x5/8"	4.8x16.0	500	10	322.-
6-8	3/16"x11/16"	4.8x17.5	500	10	340.-
6-9	3/16"x3/4"	4.8x19.0	500	10	357.-