

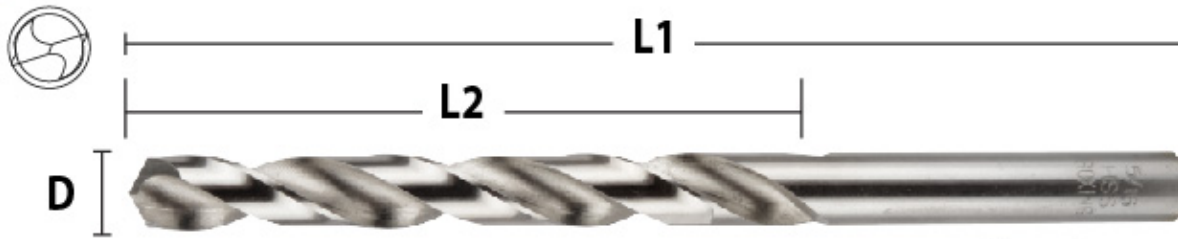

ดอกสว่านเจาะเหล็ก High Speed Steel



Specification

องศา : 135 องศา
เกรดเหล็ก : High Speed Steel/Fully Ground
ขนาดมาตรฐาน : DIN 338
วัสดุที่สามารถใช้ได้ : เหล็กเหนียว เหล็กหล่อ Aluminum พลาสติก

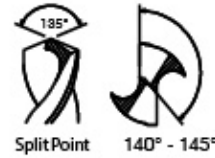

D = Diameter (ขนาดเส้นผ่าศูนย์กลาง)
L1 = Total Length (ความยาวดอกสว่าน)
L2 = Cutting Depth (ความยาวคมกัด)

กินเนื้อเหล็กได้ดี ราคาถูก คุณภาพเยี่ยม

Ø Diameter		L1 (mm)	L2 (mm)	Packing	Price/Pcs
Inch	mm				
▶ 1/16"	1.6	43	20	100Pcs/Box, 1000Pcs/Ctn	15.-
▶ 5/64"	2.0	49	24	10	15.-
▶ 3/32"	2.4	57	30	10	16.-
▶ 7/64"	2.8	61	33	10	20.-
▶ 1/8"	3.2	65	36	10	21.-
▶ 9/64"	3.6	70	39	10	24.-
▶ 5/32"	4.0	75	43	10	24.-
▶ 11/64"	4.4	80	47	10	27.-
▶ 3/16"	4.8	86	52	10	32.-
▶ 13/64"	5.2	86	52	10	35.-
▶ 7/32"	5.6	93	57	10	39.-
▶ 15/64"	6.0	93	57	10	39.-
▶ 1/4"	6.4	101	63	10	45.-
▶ 17/64"	6.8	109	69	10	53.-
▶ 9/32"	7.1	109	69	10	59.-
▶ 19/64"	7.5	109	69	10	59.-
▶ 5/16"	7.9	117	75	10	68.-
▶ 21/64"	8.3	117	75	5	72.-
▶ 11/32"	8.7	125	81	5	83.-
▶ 23/64"	9.1	125	81	5	93.-
▶ 3/8"	9.5	125	81	5	93.-
▶ 25/64"	9.9	133	87	5	107.-
▶ 13/32"	10.3	133	87	5	108.-
▶ 27/64"	10.7	142	94	5	124.-
▶ 7/16"	11.1	142	94	5	134.-
▶ 29/64"	11.5	142	94	5	134.-
▶ 15/32"	11.9	151	101	5	150.-
▶ 31/64"	12.3	151	101	5	162.-
▶ 1/2"	12.7	151	101	5	175.-

▶ = มีสินค้า



คำเตือน
WARNING ควรสวมอุปกรณ์ป้องกันทุกครั้งก่อนการใช้งาน
 Always wear protective equipment before each use.



ดอกสว่านเจาะเหล็กพร้อมตู้ทุน Drill Bit With Storage

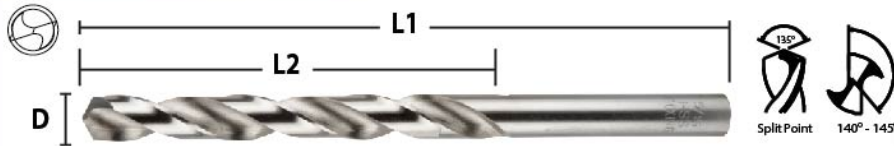

D = Diameter (ขนาดเส้นผ่าศูนย์กลาง)
L1 = Total Length (ความยาวดอกสว่าน)
L2 = Cutting Depth (ความยาวคมกัด)

Specification

องศา : 135 องศา
 เกรดเหล็ก : High Speed Steel/Fully Ground
 ขนาดมาตรฐาน : DIN 338
 วัสดุที่สามารถใช้ได้ : เหล็กเหนียว เหล็กหล่อ Aluminum พลาสติก



กินเนื้อเหล็กได้ดี ราคาถูก คุณภาพเยี่ยม

ราคาเพียง
34,933.50 บาท

Ø Diameter		L1 (mm)	L2 (mm)	Packing	Price/Pc	Price
Inch	mm					
▶	1/16"	1.6	43	20	50	6.- 300.-
▶	5/64"	2.0	49	24	100	6.- 600.-
▶	3/32"	2.4	57	30	50	6.- 300.-
▶	7/64"	2.8	61	33	50	9.- 450.-
▶	1/8"	3.2	65	36	150	9.- 1,350.-
▶	9/64"	3.6	70	39	150	10.- 1,500.-
▶	5/32"	4.0	75	43	150	11.- 1,650.-
▶	11/64"	4.4	80	47	400	15.- 6,000.-
▶	3/16"	4.8	86	52	400	16.- 6,400.-
▶	13/64"	5.2	86	52	100	18.- 1,800.-
▶	7/32"	5.6	93	57	100	22.- 2,200.-
▶	15/64"	6.0	93	57	150	24.- 3,600.-
▶	1/4"	6.4	101	63	50	27.- 1,350.-
▶	17/64"	6.8	109	69	50	29.- 1,450.-
▶	9/32"	7.1	109	69	50	35.- 1,750.-
▶	19/64"	7.5	109	69	100	40.- 4,000.-
▶	5/16"	7.9	117	75	50	48.- 2,400.-
▶	21/64"	8.3	117	75	10	50.- 500.-
▶	11/32"	8.7	125	81	10	60.- 600.-
▶	23/64"	9.1	125	81	20	62.- 1,240.-
▶	3/8"	9.5	125	81	15	66.- 990.-
▶	25/64"	9.9	133	87	15	80.- 1,200.-
▶	13/32"	10.3	133	87	15	85.- 1,275.-
▶	27/64"	10.7	142	94	10	95.- 950.-
▶	7/16"	11.1	142	94	10	100.- 1,000.-
▶	29/64"	11.5	142	94	10	110.- 1,100.-
▶	15/32"	11.9	151	101	10	120.- 1,200.-
▶	31/64"	12.3	151	101	10	130.- 1,300.-
▶	1/2"	12.7	151	101	10	140.- 1,400.-

รวม 2,295 ดอก

รวม 49,905 บาท



ควรสวมอุปกรณ์ป้องกันทุกครั้งก่อนการใช้งาน
Always wear protective equipment before use.

▶ = มีสินค้า

ดอกสว่านเจาะเหล็ก YAMADA



วัสดุ High Speed Steel

Dimension (D) size compare : ☑ = Yamada เปรียบเทียบ

Dimension Inch	mm	L2 mm	L1 mm	Lot	Price	บรรจุ
1/16"	1.6	20	43	060936108051035	4.-	
5/64"	2.0	24	49	060936108051035	4.-	10 ดอก/แพ็ค
☑ 3/32"	2.4	30	57	062336008054040	4.-	200ดอก/กล่อง
☑ 7/64"	2.8	33	61	062336008054043	4.-	
1/8"	3.2	36	65	060936108051035	5.-	
☑ 9/64"	3.6	39	70	062336008054043	6.-	
☑ 5/32"	4.0	43	75	102936108052039	7.-	
☑ 11/64"	4.4	47	80	102936108052037	9.-	10 ดอก/แพ็ค
3/16"	4.8	52	86	060936108051035	10.-	100ดอก/กล่อง
13/64"	5.2	52	86	060936108051035	10.-	
☑ 7/32"	5.6	57	93	102936108052042	13.-	
15/64"	6.0	57	93	060936108051035	17.-	
1/4"	6.4	63	101	060936108051035	18.-	
17/64"	6.8	69	109	060936108051037	20.-	10 ดอก/แพ็ค
☑ 9/32"	7.1	69	109	102936108052040	20.-	50ดอก/กล่อง
19/64"	7.5	69	109	060936108051037	27.-	
5/16"	7.9	75	117	060936108051037	27.-	
21/64"	8.3	75	117	060936108051037	30.-	
11/32"	8.7	81	125	060936108051036	35.-	
23/64"	9.1	81	125	060936108051036	35.-	
3/8"	9.5	81	125	060936108051036	45.-	
25/64"	9.9	87	133	060936108051036	45.-	5 ดอก/แพ็ค
13/32"	10.3	87	133	060936108051037	49.-	50ดอก/กล่อง
27/64"	10.7	94	142	060936108051036	56.-	
7/16"	11.1	94	142	060936108051036	56.-	
29/64"	11.5	94	142	060936108051036	61.-	
15/32"	11.9	101	151	060936108051036	69.-	
31/64"	12.3	101	151	060936108051036	74.-	
1/2"	12.7	101	151	060936108051036	80.-	

ดอกสว่านเจาะเหล็ก สี่ตัว YAMADA



Dimension (D) size compare :

Dimension Inch	mm	L2 mm	L1 mm	Lot	Price /Box	Box
1/64"	0.4			102536008053018	90.-	12
1/32"	0.8			102536008053024	65.-	12
3/64"	1.2			102536008053029	55.-	12
1/16"	1.6	20	43	102536008053029	55.-	12
5/64"	2.0	24	49	102536008053033	55.-	12
3/32"	2.4	30	57	102536008053032	60.-	12
7/64"	2.8	33	61	102536008053035	60.-	12
1/8"	3.2	36	65	102536008053034	65.-	12
9/64"	3.6	39	70	102536008053040	68.-	12
5/32"	4.0	43	75	102536008053045	80.-	12
11/64"	4.4	47	80	102536008053049	85.-	12
3/16"	4.8	52	86	102536008053053	100.-	12
13/64"	5.2	52	86	102536008053050	110.-	12
7/32"	5.6	57	93	102536008053049	130.-	12
15/64"	6.0	57	93	102536008053049	150.-	12
1/4"	6.4	63	101	102536008053056	160.-	12
17/64"	6.8	69	109	121632008053051	95.-	6
9/32"	7.1	69	109	121632008053046	105.-	6
19/64"	7.5	69	109	121632008053041	135.-	6
5/16"	7.9	75	117	121632008053048	140.-	6
21/64"	8.3	75	117	121632008053048	155.-	6
11/32"	8.7	81	125	121632008053050	175.-	6
23/64"	9.1	81	125	121632008053045	200.-	6
3/8"	9.5	81	125	121632008053044	205.-	6
25/64"	9.9	87	133	121632008053051	220.-	6
13/32"	10.3	87	133	121632008053051	240.-	6
27/64"	10.7	94	142	121632008053049	280.-	6
7/16"	11.1	94	142	121632008053050	300.-	6
29/64"	11.5	94	142	121632008053048	310.-	6
15/32"	11.9	101	151	121632008053052	340.-	6
31/64"	12.3	101	151	121632008053053	360.-	6
1/2"	12.7	101	151	121632008053056	375.-	6

บรรจุกล่องพลาสติก

ดอกสว่านเจาะเหล็ก
YAMADA

ดอกสว่านเจาะเหล็ก พร้อมชุดหู YAMADA

ลด 50%

2,295 ดอก

เพียง 15,247.50



ขนาด	จำนวนดอก	ราคา/ดอก	รวมเงิน	ขนาด	จำนวนดอก	ราคา/ดอก	รวมเงิน
1/16"	50	4.-	200.-	5/16"	50	27.-	1350.-
5/64"	100	4.-	400.-	21/64"	10	30.-	300.-
3/32"	50	4.-	200.-	11/32"	10	35.-	350.-
7/64"	50	4.-	200.-	23/64"	20	35.-	700.-
1/8"	150	5.-	750.-	3/8"	15	45.-	675.-
9/64"	150	6.-	900.-	25/64"	15	45.-	675.-
5/32"	150	7.-	1050.-	13/32"	15	49.-	735.-
11/64"	400	9.-	3600.-	27/64"	10	56.-	560.-
3/16"	400	10.-	4000.-	7/16"	10	56.-	560.-
13/64"	100	10.-	1000.-	29/64"	10	61.-	610.-
7/32"	100	13.-	1300.-	15/32"	10	69.-	690.-
15/64"	150	17.-	2550.-	31/64"	10	74.-	740.-
1/4"	50	18.-	900.-	1/2"	10	80.-	800.-
17/64"	50	20.-	1000.-				
9/32"	50	20.-	1000.-				
19/64"	100	27.-	2700.-				

รวม 2,295 ดอก 30,495.-

ดอกสว่านเจาะเหล็ก สี่ตัว พร้อมชุดหู YAMADA

ลด 50%

1,944 ดอก

เพียง 15,214.50



ขนาด	จำนวนแพ็ค	ราคา/แพ็ค	รวมเงิน	ขนาด	จำนวนแพ็ค	ราคา/แพ็ค	รวมเงิน
1/64"	2	90.-	180.-	17/64"	1	190.-	190.-
1/32"	3	65.-	195.-	9/32"	2	210.-	420.-
3/64"	3	55.-	165.-	19/64"	1	270.-	270.-
1/16"	5	55.-	275.-	5/16"	4	280.-	1120.-
5/64"	5	55.-	275.-	21/64"	1	310.-	310.-
3/32"	10	60.-	600.-	11/32"	1	350.-	350.-
7/64"	10	60.-	600.-	23/64"	1	400.-	400.-
1/8"	30	65.-	1950.-	3/8"	2	410.-	820.-
9/64"	30	68.-	2040.-	25/64"	1	440.-	440.-
5/32"	10	80.-	800.-	13/32"	1	480.-	480.-
11/64"	5	85.-	425.-	27/64"	1	560.-	560.-
3/16"	15	100.-	1500.-	7/16"	1	600.-	600.-
13/64"	5	110.-	550.-	29/64"	1	620.-	620.-
7/32"	5	130.-	650.-	15/32"	1	680.-	680.-
15/64"	3	150.-	450.-	31/64"	1	720.-	720.-
1/4"	10	160.-	1600.-	1/2"	2	750.-	1500.-

รวม 1,944 ดอก 21,735.-

ดอกสว่านเจาะเหล็ก YAMADA



SUPER
HIGH SPEED STEEL 10X
DIN 338

ดอกสว่านเจาะเหล็ก

DRILL STEEL MAXICUT



135° สำหรับ **โคบอลต์ COBALT** เจาะเหล็ก และ สแตนเลสทุกชนิด

DRILL			DRILL		TAP				Price
D mm	L 2 mm	L 1 mm	Inch	mm	ตารางเทียบ D mm				
					mm	inch	inch	inch	
					coarse	B.S.W	U.N.C	U.N.F	
0.8	10	30	1/32"	0.79					18.-
0.9	11	32							18.-
1	12	34							18.-
1.1	14	36							18.-
1.2	16	38	3/64"	1.19		1/16			18.-
1.3	16	38							18.-
1.4	18	40							18.-
1.5	18	40							18.-
1.6	20	43	1/16"	1.59	M2				18.-
1.7	20	43							18.-
1.8	22	46							18.-
1.9	22	46							18.-
2	24	49	5/64"	1.98					18.-
2.1	24	49							20.-
2.2	27	53							20.-
2.3	27	53							20.-
2.4	30	57	3/32"	2.38					20.-
2.5	30	57			M3				20.-
2.6	30	61				1/8			25.-
2.7	33	61							25.-
2.8	33	61	7/64"	2.78					25.-
2.9	33	61							25.-
3	33	61							25.-
3.1	36	65							30.-
3.2	36	65	1/8"	3.18					30.-
3.3	36	65			M4				30.-
3.4	39	70							30.-
3.5	39	70							30.-
3.6	39	70	9/64"	3.57		3/16			35.-
3.7	39	70							35.-
3.8	43	75							35.-
3.9	43	75							35.-
4	43	75	5/32"	3.97					35.-
4.1	43	75							40.-
4.2	43	75			M5				40.-
4.3	47	80							40.-
4.4	47	80	11/64"	4.37					40.-
4.5	47	80							40.-
4.6	47	80							45.-
4.7	47	80							45.-
4.8	52	86	3/16"	4.76					45.-

DRILL			DRILL		TAP				Price
D mm	L 2 mm	L 1 mm	Inch	mm	ตารางเทียบ D mm				
					mm	inch	inch	inch	
					coarse	B.S.W	U.N.C	U.N.F	
4.9	52	86							45.-
5	52	86							45.-
5.1	52	86						1/4	54.-
5.2	52	86	13/64"	5.16	M6	1/4			54.-
5.3	52	86							54.-
5.4	57	93							54.-
5.5	57	93						1/4	54.-
5.6	57	93	7/32"	5.56					60.-
5.7	57	93							60.-
5.8	57	93							60.-
5.9	57	93							60.-
6	57	93	15/64"	5.95					60.-
6.1	63	101							72.-
6.2	63	101							72.-
6.3	63	101							72.-
6.4	63	101	1/4"	6.35					72.-
6.5	63	101						5/16	72.-
6.6	63	101						5/16	85.-
6.7	63	101							85.-
6.8	69	109	17/64"	6.75	M8				85.-
6.9	69	109						5/16	85.-
7	69	109							85.-
7.1	69	109	9/32"	7.14					95.-
7.2	69	109							95.-
7.3	69	109							95.-
7.4	69	109							95.-
7.5	69	109	19/64"	7.54					95.-
7.6	75	117							110.-
7.7	75	117							110.-
7.8	75	117							110.-
7.9	75	117	5/16"	7.94				3/8	110.-
8	75	117						3/8	110.-
8.1	75	117							125.-
8.2	75	117							125.-
8.3	75	117	21/64"	8.33					125.-
8.4	75	117							125.-
8.5	75	117						M10	125.-
8.6	81	125						3/8	145.-
8.7	81	125	11/32"	8.73					145.-
8.8	81	125							145.-
8.9	81	125							145.-



SUPER
HIGH SPEED STEEL 10X

ดอกสว่านเจาะเหล็ก

DRILL STEEL MAXICUT



DRILL			DRILL		TAP				Price
D mm	L2 mm	L1 mm	Inch	mm	ตารางเทียบ D mm				
					mm	inch	inch	inch	
					coarse	B.S.W	U.N.C	U.N.F	
9	81	125							145.-
9.1	81	125	23/64"	9.13					160.-
9.2	81	125							160.-
9.3	81	125				7/16			160.-
9.4	81	125					7/16		160.-
9.5	87	125	3/8"	9.53					160.-
9.6	87	133							180.-
9.7	87	133							180.-
9.8	87	133							180.-
9.9	87	133	25/64"	9.92				7/16	180.-
10	87	133							180.-
10.1	87	133							185.-
10.2	87	133							185.-
10.3	87	133	13/32"	10.32	M12				185.-
10.4	87	133							185.-
10.5	87	133							185.-
10.6	87	133							215.-
10.7	87	133	27/64"	10.72					215.-
10.8	87	133							215.-
10.9	87	133							215.-
11	87	133							215.-
11.1	87	133	7/16"	11.11					230.-
11.2	94	142							230.-
11.3	94	142							230.-
11.4	94	142							230.-
11.5	94	142	29/64"	11.51				1/2	230.-
11.6	94	142							265.-
11.7	94	142							265.-
11.8	94	142							265.-
11.9	94	142	15/32"	11.91	M14				265.-
12	94	142							265.-
12.1	94	142							300.-
12.2	94	142							300.-
12.3	94	142	31/64"	12.30					300.-
12.4	101	151							300.-
12.5	101	151							300.-
12.6	101	151							320.-
12.7	101	151	1/2"	12.70					320.-
12.8	101	151							320.-
12.9	101	151							320.-
13	101	151							320.-

โคบอลต์ COBALT

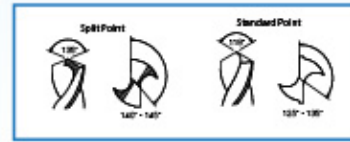

ขนาดบรรจุ

0.8 - 1.6 mm	: 100 ดอก / แพ็ค
	: 1,000 ดอก / กล่อง
1.7 mm	: 100 ดอก / แพ็ค
	: 500 ดอก / กล่อง
1.8 - 3.1 mm	: 50 ดอก / แพ็ค
	: 200 ดอก / กล่อง
3.2 - 3.3 mm	: 10 ดอก / แพ็ค
	: 200 ดอก / กล่อง
3.4 - 3.5 mm	: 10 ดอก / แพ็ค
	: 100 ดอก / กล่อง
3.6 mm	: 10 ดอก / แพ็ค
	: 100 ดอก / กล่อง
3.7 - 6.1 mm	: 10 ดอก / แพ็ค
	: 100 ดอก / กล่อง
6.2 mm	: 10 ดอก / แพ็ค
	: 50 ดอก / กล่อง
6.3 - 6.6 mm	: 10 ดอก / แพ็ค
	: 100 ดอก / กล่อง
6.7 - 10.8 mm	: 10 ดอก / แพ็ค
	: 50 ดอก / กล่อง
10.9 - 13 mm	: 5 ดอก / แพ็ค
	: 50 ดอก / กล่อง



ดอกสว่านทำนวด

HSS S&D DRILL BIT

สำหรับงานเจาะเหล็กและสแตนเลส
เหมาะสำหรับเครื่องสว่านไฟฟ้า 4 หุน (13mm)

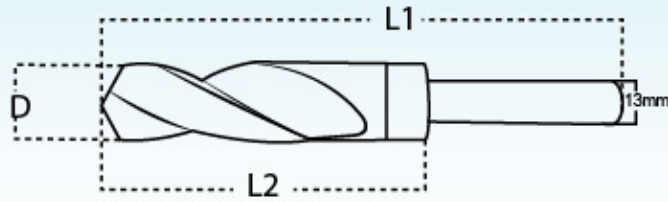

D = Diameter (ขนาดเส้นผ่านศูนย์กลาง)
L1 = Overall Length (ความยาวทั้งหมด)
L2 = Usable Length (ความยาวที่ใช้งาน)



D	L1	L2	Weight	Price/Pc
mm	Inch	mm	mm	
13.5	17/32	152	76	140 g 250.-
14.0	35/64	152	76	140 g 250.-
14.5	9/16	152	76	150 g 275.-
• 15.0	19/32	152	76	150 g 275.-
• 15.5	39/64	152	76	160 g 305.-
• 16.0	5/8	152	76	160 g 305.-
16.5	41/64	152	76	170 g 335.-
17.0	43/64	152	76	170 g 335.-
17.5	11/16	152	76	180 g 375.-
• 18.0	45/64	152	76	180 g 375.-
• 18.5	23/32	152	76	190 g 405.-
• 19.0	3/4	152	76	190 g 405.-
• 19.5	49/64	152	76	200 g 445.-
• 20.0	25/32	152	76	200 g 445.-
20.5	51/64	152	76	210 g 480.-
21.0	53/64	152	76	210 g 480.-
21.5	27/32	152	76	220 g 520.-
• 22.0	55/64	152	76	220 g 520.-
22.5	7/8	152	76	230 g 565.-
23.0	29/32	152	76	230 g 565.-
23.5	59/64	152	76	240 g 600.-
24.0	15/16	152	76	240 g 600.-
24.5	61/64	152	76	250 g 640.-
• 25.0	63/64	152	76	250 g 640.-
25.5	1	152	76	260 g 725.-

D	L1	L2	Weight	Price/Pc
mm	Inch	mm	mm	
26.0	1-1/64	152	76	260 g 725.-
26.5	1-1/32	152	76	280 g 780.-
▶ 27.0	1-1/16	152	76	280 g 780.-
27.5	1-5/64	152	76	280 g 840.-
28.0	1-3/32	152	76	280 g 840.-
28.5	1-1/8	152	76	300 g 895.-
29.0	1-9/64	152	76	300 g 895.-
▶ 29.5	1-5/32	152	76	300 g 980.-
30.0	1-11/64	152	76	300 g 980.-
30.5	1-13/64	152	76	300 g 1,110.-
31.0	1-7/32	152	76	320 g 1,110.-
31.5	1-15/64	152	76	320 g 1,165.-
32.0	1-1/4	152	76	320 g 1,165.-
32.5	1-9/32	152	76	340 g 1,225.-
33.0	1-19/64	152	76	340 g 1,225.-
33.5	1-5/16	152	76	340 g 1,295.-
34.0	1-21/64	152	76	340 g 1,295.-
34.5	1-23/64	152	76	360 g 1,420.-
35.0	1-3/8	152	76	360 g 1,420.-
35.5	1-25/64	152	76	370 g 1,650.-
36.0	1-13/32	152	76	370 g 1,650.-
36.5	1-7/16	152	76	370 g 1,840.-
37.0	1-29/64	152	76	370 g 1,840.-
38.0	1-31/64	152	76	400 g 1,950.-
39.0	1-17/32	152	76	400 g 2,150.-
40.0	1-9/16	152	76	400 g 2,220.-

▶ = สินค้ากำลังเข้า • = มีสินค้า

เหมาะสำหรับ เป็นชั้นโชว์ดอกสว่านตามห้างร้าน หรือใช้จัดเก็บดอกสว่านให้เป็นระเบียบในห้องช่าง

- เพิ่มความสะดวกรวดเร็วในการหยิบจับ
- ให้ความเป็นระเบียบสวยงาม
- ช่วยรักษาคุณภาพของสินค้า

ตู้ดอกสว่าน

DRILL STORAGE

ตู้ดอกสว่าน แบบ "ทูน"

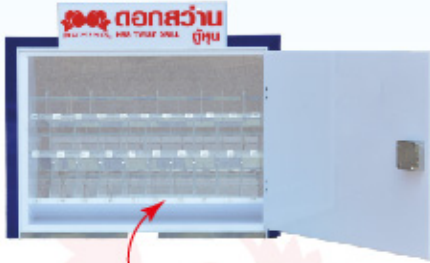

สามารถจัดเรียงดอกสว่านได้จากทางด้านหลังตู้



- สามารถใช้เก็บดอกสว่านตั้งแต่ขนาด 1/32" - 1/2"
- หัวตั่ว ระบุ "มิล" และ "ทูน" ชัดเจน
- แต่ละช่องมีตัวเลขระบุขนาดของดอกสว่านชัดเจน (ทั้งเลขทูนและมิล)

3,500.-/ตู้

*ราคาตู้ไม่รวมดอกสว่าน

- ข่ายต่อการจัดวางและหยิบสินค้า
- มีทั้งแบรนด์ BOXING และ MAXICUT
- มีกุญแจล็อกประตูเปิด-ปิด ด้านหลัง
- สี : ขาว - น้ำเงิน
- น้ำหนักตู้ : xx kg
- วัสดุ : อะคริลิก
- รายละเอียดผลิตภัณฑ์ทูนกำลังรอข้อมูล

ตู้ดอกสว่าน แบบ "มิล"



6,500.-/ตู้

*ราคาตู้ไม่รวมดอกสว่าน

- สามารถใช้เก็บดอกสว่านตั้งแต่ขนาด 0.8-13mm
- หัวตั่ว ระบุ "มิล" และ "ทูน" ชัดเจน
- แต่ละช่องมีตัวเลขระบุขนาดของดอกสว่านชัดเจน (ทั้งเลขทูนและมิล) ข่ายต่อการจัดวางและหยิบสินค้า
- ด้านหลังตู้ มีช่องสำหรับเก็บของ
- มีกุญแจล็อกประตูเปิด-ปิด ทั้งด้านหน้าและด้านหลัง
- สี : ขาว - น้ำเงิน
- น้ำหนักตู้ : 15 kg
- วัสดุ : อะคริลิก

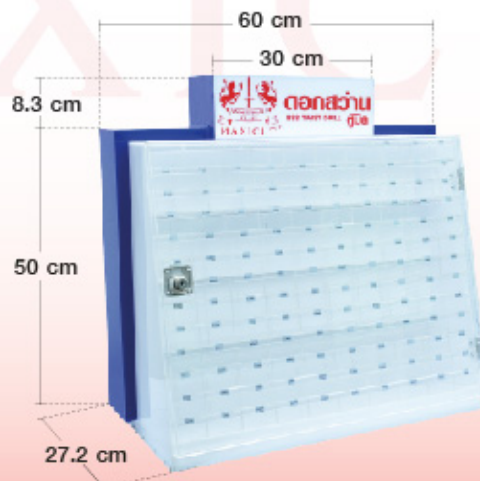

ด้านหลังตู้สามารถเก็บของได้



ดอกสว่านเจาะเหล็ก ทัมทอปอร์

TAPER SHANK TWIST DRILL BIT

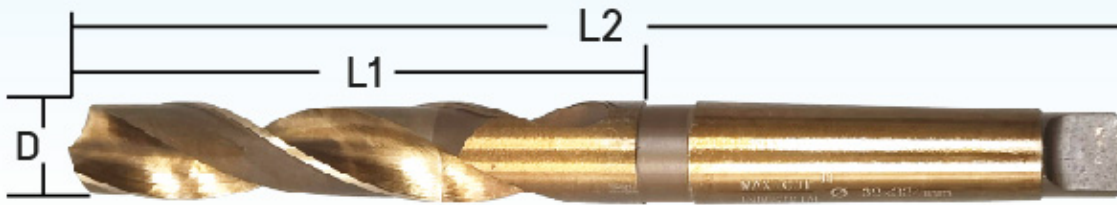

Application :

Drilling in steels, cast steel alloyed and non-alloyed, grey castiron, malleable castiron, graphite.

D mm	D Inch	Morse Taper Shank	L1 mm	L2 mm	N.W.	qty/ carton	Price
13	33/64	1	101	182	110g	200	350
13.5	17/32	1	108	189	110g	200	350
14	9/16	2	108	189	280g	80	400
15	19/32	2	114	212	210g	80	400
15.5	39/64	2	120	218	210g	80	400
16	5/8	2	120	218	230g	80	450
16.5	41/64	2	125	223	230g	80	450
17	43/64	2	125	223	240g	80	500
17.5	11/16	2	130	228	240g	80	500
18	45/64	2	130	228	250g	80	550
18.5	23/32	2	135	233	250g	80	550
19	3/4	2	135	233	260g	80	600
19.5	49/64	2	140	238	260g	80	600
20	25/32	2	140	238	280g	80	650
20.5	51/64	2	145	243	280g	80	650
21	53/64	2	145	243	290g	80	750
21.5	27/32	2	150	248	290g	80	750
22	55/64	2	150	248	300g	80	850
22.5	7/8	2	155	253	320g	60	850
23	29/32	2	155	253	350g	60	950
23.5	59/64	3	155	276	480g	60	950
24	15/16	3	160	281	480g	60	1,050

D mm	D Inch	Morse Taper Shank	L1 mm	L2 mm	N.W.	qty/ carton	Price
24.5	61/64	3	160	281	520g	60	1,050
25	63/64	3	160	281	580g	24	1,150
25.5	1	3	165	286	630g	24	1,150
26	1-1/64	3	165	286	630g	24	1,300
26.5	1-3/64	3	165	286	670g	24	1,300
27	1-1/16	3	170	291	670g	24	1,450
27.5	1-5/64	3	170	291	710g	24	1,450
28	1-3/32	3	170	291	710g	24	1,600
28.5	1-1/8	3	175	296	750g	24	1,600
29	1-9/64	3	175	296	750g	24	1,750
29.5	1-5/32	3	175	296	790g	24	1,750
30	1-11/64	3	175	296	850g	24	1,950
30.5	1-13/64	3	180	301	830g	24	1,950
31	1-7/32	3	180	301	830g	24	2,200
31.5	1-15/64	4	180	301	880g	24	2,200
32	1-1/4	4	185	334	1.29kg	24	2,450
32.5	1-9/32	4	185	334	1.29kg	24	2,450
33	1-19/64	4	185	334	1.38kg	24	2,700
33.5	1-5/16	4	185	334	1.38kg	24	2,700
34	1-21/64	4	190	339	1.46kg	24	2,950
34.5	1-23/64	4	190	339	1.46kg	12	2,950
35	1-3/8	4	190	339	1.42kg	12	3,200

***หมายเหตุ ▶ มีสินค้า



ดอกสว่านหัวเหล็ก ก้านทAPER

TAPER SHANK TWIST DRILL BIT

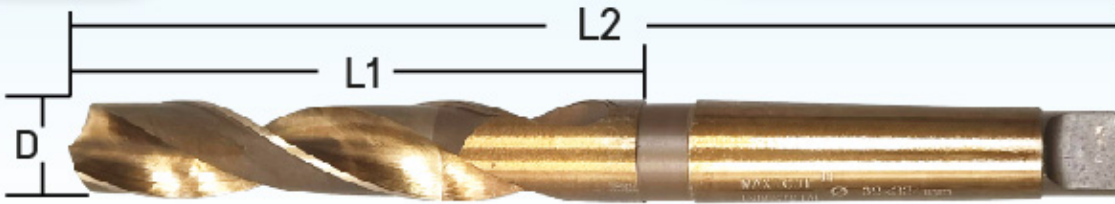

**HSS
M2**

**DIN
345**



Application :

Drilling in steels, cast steel alloyed and non-alloyed, grey castiron, malleable castiron, graphite.

D mm	D Inch	Morse Taper Shank	L1 mm	L2 mm	N.W.	qty/ carton	Price
35.5	1-25/64	4	190	339	1.50kg	12	3,200
36	1-13/32	4	195	344	1.58kg	12	3,500
36.5	1-7/16	4	195	344	1.67kg	12	3,500
37	1-29/64	4	195	344	1.75kg	12	3,900
37.5	1-15/32	4	195	344	1.75kg	12	3,900
38	1-31/64	4	200	349	1.75kg	12	4,300
39	1-17/32	4	200	349	1.75kg	12	4,300
40	1-9/16	4	200	349	1.83kg	12	4,700
40.5	1-19/32	4	205	354	1.83kg	12	4,700
41.5	1-5/8	4	205	354	1.92kg	12	5,050
42	1-21/32	4	205	354	1.92kg	12	5,050
43	1-11/16	4	210	359	2.00kg	12	5,350
43.5	1-23/32	4	210	359	2.00kg	12	5,350
45	1-3/4	4	210	359	2.08kg	12	5,750
45.5	1-25/32	4	215	364	2.08kg	12	5,750
46	1-13/16	4	215	364	2.17kg	12	6,000
46.5	1-27/32	4	215	364	2.17kg	12	6,000
47	1-7/8	4	215	364	2.25kg	12	6,400
48	1-29/32	4	220	369	2.25kg	12	6,550
49	1-15/16	4	220	369	2.33kg	12	6,750
50	2	4	220	369	2.33kg	12	7,100
51.5	2-1/32	5	225	412	2.80kg	5	7,450
52.5	2-1/16	5	225	412	2.80kg	5	7,700
53	2-3/16	5	225	412	3.00kg	5	7,950

D mm	D Inch	Morse Taper Shank	L1 mm	L2 mm	N.W.	qty/ carton	Price
53.5	2-1/8	5	230	417	3.00kg	5	8,250
54	2-5/32	5	230	417	3.20kg	5	8,500
55	2-3/16	5	230	417	3.20kg	5	8,750
55.5	2-7/32	5	235	422	3.40kg	5	9,100
56	2-1/4	5	235	422	3.40kg	5	9,450
58	2-5/16	5	235	422	3.80kg	5	9,900
59	2-3/8	5	235	422	3.80kg	5	10,500
60	2-7/16	5	240	427	4.00kg	5	11,100
63.5	2-1/2	5	240	427	4.20kg	5	14,500
64.5	2-9/16	5	245	432	4.40kg	5	16,500
66	2-5/8	5	245	432	4.60kg	5	18,500
67.5	2-11/16	5	250	437	4.80kg	5	20,000
69	2-3/4	5	250	437	5.00kg	5	21,500

***หมายเหตุ ▶ มีสินค้า

ชุดดอกสว่าน

SUPER HIGH SPEED

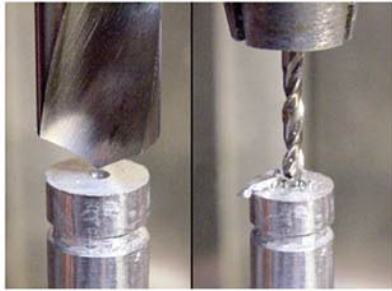

ระบบบี

SET	DESCRIPTION	PCS/SET	PRICE
1 6.5x13	1.5, 2.0, 2.5, 3.0, 3.2, 3.5, 4.0, 4.5, 4.8, 5.0, 5.5, 6.0, 6.5	13	600.-
1 10x16	1.0, 1.5, 2.0, 2.5, 3.0, 3.5, 4.0, 4.5, 5.0, 5.5, 6.0, 6.5, 7.0, 7.5, 8.0, 8.5, 9.0, 9.5, 10.0	19	1,350.-
1 13x25	1.0, 1.5, 2.0, 2.5, 3.0, 3.5, 4.0, 4.5, 5.0, 5.5, 6.0, 6.5, 7.0, 7.5, 8.0, 8.5, 9.0, 9.5, 10.0, 10.5, 11.0, 11.5, 12.0, 12.5, 13.0	25	2,950.-

ระบบทู

SET	DESCRIPTION	PCS/SET	PRICE
1/16-1/4x13	1/16", 5/64", 3/32", 7/64", 1/8", 9/64", 5/32", 11/64", 3/16", 13/64", 7/32", 15/64", 1/4"	13	600.-
1/16-1/2x29	1/16", 5/64", 3/32", 7/64", 1/8", 9/64", 5/32", 11/64", 3/16", 13/64", 7/32", 15/64", 1/4", 17/64", 9/32", 19/64", 5/16", 21/64", 11/32", 23/64", 3/8", 25/64", 13/32", 27/64", 7/16", 29/64", 15/32", 31/64", 1/2"	29	3,500.-

ดอกสว่าน 100 ดอกพร้อมภาชนะ



ดอกสว่าน 100 ดอก
พิเศษ
PRICE: 11,292.-

พิเศษ : สั่งซื้อดอกสว่าน MAXICUT ตามรายการข้างต้น รับจวนดอกสว่าน MAXICUT อย่างดี 1 ชุด

Drill Size (mm)	Drill Size (mm)	Drill Size (mm)	Drill Size (mm)
Dia. ราคา บรรจุ สต. 50%	Dia. ราคา บรรจุ สต. 50%	Dia. ราคา บรรจุ สต. 50%	Dia. ราคา บรรจุ สต. 50%
1 40 1 20	3.5 38 1 19	6.0 82 1 41	8.5 145 1 73
1.1 40 1 20	3.6 45 1 23	6.1 95 1 48	8.6 170 1 85
1.2 40 1 20	3.7 45 1 23	6.2 95 1 48	8.7 170 1 85
1.3 40 1 20	3.8 45 1 23	6.3 95 1 48	8.8 170 1 85
1.4 40 1 20	3.9 45 1 23	6.4 95 1 48	8.9 170 1 85
1.5 36 1 18	4.0 43 1 22	6.5 90 1 45	9.0 162 1 81
1.6 38 1 19	4.1 54 1 27	6.6 105 1 53	9.1 190 1 95
1.7 38 1 19	4.2 54 1 27	6.7 105 1 53	9.2 190 1 95
1.8 38 1 19	4.3 53 1 27	6.8 105 1 53	9.3 190 1 95
1.9 38 1 19	4.4 53 1 27	6.9 105 1 53	9.4 190 1 95
2 36 1 18	4.5 50 1 25	7.0 100 1 50	9.5 185 1 93
2.1 38 1 19	4.6 63 1 32	7.1 120 1 60	9.6 215 1 108
2.2 38 1 19	4.7 63 1 32	7.2 120 1 60	9.7 215 1 108
2.3 38 1 19	4.8 62 1 31	7.3 120 1 60	9.8 215 1 108
2.4 38 1 19	4.9 62 1 31	7.4 120 1 60	9.9 215 1 108
2.5 36 1 18	5.0 60 1 30	7.5 115 1 58	10.0 205 1 103
2.6 38 1 19	5.1 71 1 36	7.6 135 1 68	10.5 235 1 118
2.7 38 1 19	5.2 71 1 36	7.7 135 1 68	10.9 290 1 145
2.8 38 1 19	5.3 71 1 36	7.8 135 1 68	11.0 260 1 130
2.9 38 1 19	5.4 71 1 36	7.9 135 1 68	11.5 290 1 145
3.0 36 1 18	5.5 68 1 34	8.0 128 1 64	11.9 350 1 175
3.1 40 1 20	5.6 82 1 41	8.1 150 1 75	12.0 310 1 155
3.2 40 1 20	5.7 82 1 41	8.2 150 1 75	12.5 350 1 175
3.3 40 1 20	5.8 82 1 41	8.3 150 1 75	12.9 430 1 215
3.4 40 1 20	5.9 82 1 41	8.4 150 1 75	13.0 470 1 185

ดอกสว่าน MAXICUT ตั้งแต่ขนาด 1.0 -13 mm. จำนวนทั้งหมด 100 ดอก พร้อมด้วยภาชนะใส่ดอกสว่านแบบหมุนได้ ขนาดเส้นผ่านศูนย์กลาง 17 cm.

ดอกสว่าน **380** ดอก
พิเศษ

ราคาเพียง

17,267.50 บาท

ลด
50%

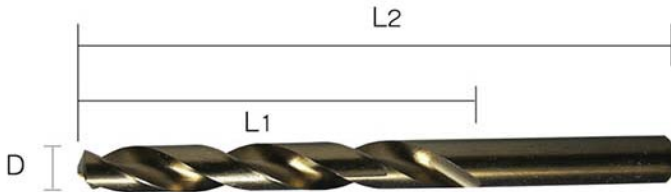

ดอกสว่าน
380 ดอก

พิเศษ ซื้อดอกสว่าน Maxicut ตามรายการข้างต้นรับตู้ดอกสว่าน Maxicut มูลค่า 2,500.- ฟรี

เส้นผ่านศูนย์กลาง		ราคาตั้ง	จำนวน (ดอก)	ราคารวม
inch	mm			
1/32	0.8	50	5	250
3/64	1.2	40	5	200
1/16	1.6	38	10	380
5/64	2	36	10	360
3/32	2.4	38	10	380
7/64	2.8	38	10	380
1/8	3.2	40	100	4000
9/64	3.6	45	50	2250
5/32	4	43	20	860
11/64	4.4	53	10	530
3/16	4.8	62	10	620
13/64	5.2	71	10	710
7/32	5.6	82	10	820
15/64	6	82	10	820
1/4	6.4	95	10	950
17/64	6.8	105	10	1050
9/32	7.1	120	10	1200
19/64	7.5	115	10	1150
5/16	7.9	135	10	1350
21/64	8.3	150	5	750
11/32	8.7	170	5	850
23/64	9.1	190	5	950
3/8	9.5	185	5	925
25/64	9.9	215	5	1075
13/32	10.3	240	5	1200
27/64	10.7	290	5	1450
7/16	11.1	320	5	1600
29/64	11.5	290	5	1450
15/32	11.9	350	5	1750
31/64	12.3	425	5	2125
1/2	12.7	430	5	2150

รวม **380** **34,535.-**



ดอกสว่านเจาะคอนกรีต

MASONRY DRILL BITS

คาร์ไบด์ทีปเกรดพิเศษ
คม เจาะได้เร็ว งานเสร็จไว
ทนต่อการสึกหรอ



Drilling
Speed
x25%

**เพิ่มความเร็วในการเจาะ
มากขึ้นถึง 25%**

ช่วยยืดอายุการใช้งาน ของเครื่องสว่านโรตารี



D = Diameter (ขนาดเส้นผ่านศูนย์กลาง)

L = Overall Length (ความยาวทั้งหมด)

D		L	N.W.(PC)	PCS/BOX	PCS/CTN	PRICE
inch	mm					
1/8"	3.2	4"(100mm)	20 g	100	500	35.-
3/16"	4.8	4"(100mm)	22 g	100	500	35.-
1/4"	6.35	4"(100mm)	22 g	100	500	35.-
1/4"	6.35	6"(150mm)	40 g	100	300	40.-
5/16"	8.0	4"(100mm)	34 g	100	500	40.-
5/16"	8.0	5"(120mm)		100	500	45.-
3/8"	9.5	4"(100mm)	36 g	100	500	45.-
3/8"	9.5	6"(150mm)	60 g	100	500	60.-
7/16"	11.1	6"(150mm)	90 g	70	210	60.-
1/2"	12.7	6"(150mm)	100 g	50	200	90.-



สำหรับงาน :
เจาะปูน พ่นอิฐ และคอนกรีต

ใช้กับ : เครื่องสว่าน 4 หุน



ดอกสว่านโรตารี

(ก้าน PlusShank) ROTARY DRILL BITS

คาร์ไบด์ทึบเกรดพิเศษ
คม เจาะได้เร็ว งานเสร็จไว
ทนต่อการสึกหรอ

หัวเจาะนำศูนย์
ช่วยในการเจาะ
ให้ได้ตรงจุด ไม่ลื่นไถล
และแม่นยำยิ่งขึ้น

Drilling
Speed
x25%

**เพิ่มความเร็วในการเจาะ
มากขึ้นถึง 25%**



มีอายุการใช้งานมากกว่าดอกสว่านทั่วไปถึง **30%**
และช่วยยืดอายุการใช้งาน ของเครื่องสว่านโรตารี

x30%
LIFE

● คุณลักษณะที่ถูกออกแบบมาอย่างพิเศษสำหรับ PlusShank :

- จากความพิถีพิถันในการออกแบบคาร์ไบด์ทึบ จึงทำให้เจาะได้แม่นยำ เทียบตรง เพิ่มความเร็วในการเจาะและยืดอายุการใช้งาน
- ดอกสว่านแบบหัวสี่ ทำให้มีการเจาะเข้าไปในวัตถุได้อย่างรวดเร็ว ในขณะเดียวกัน ทำให้ผงฝุ่นถูกขับออกมาได้เป็นอย่างดี ด้วยร่องเลื่อยของดอกสว่านที่ถูกออกแบบมาอย่างพิเศษ
- คุณสมบัติร่องเลื่อยของ PlusShank ทำให้มีการดูดฝุ่นออกมาอย่างรวดเร็ว จึงประหยัดเวลาและใช้งานได้อย่างคุ้มค่า
- การออกแบบที่มีลักษณะเฉพาะและการเสริมความแข็งแรงของดอกสว่านของ PlusShank ทำให้ลดการสั่นสะเทือนและส่งถ่ายแรงกระแทกจากเครื่องเจาะไปยังปลายดอกสว่านได้เป็นอย่างดี ทำให้เจาะได้เร็วขึ้น และยืดอายุการใช้งานได้ยาวนานยิ่งขึ้น อีกทั้งยังช่วยผ่อนแรงของผูู้ใช้งาน หรือเครื่องเจาะได้อีกด้วย

ร่องเลื่อยของ PlusShank

ออกแบบให้มีลักษณะเฉพาะ ที่ช่วยเสริมความแข็งแรงให้ดอกสว่านมากขึ้น สามารถลดการสั่นสะเทือน และส่งถ่ายแรงกระแทกได้เป็นอย่างดี ช่วยยืดอายุการใช้งานของเครื่องสว่าน และช่วยผ่อนแรงผูู้ใช้ได้อีกด้วย

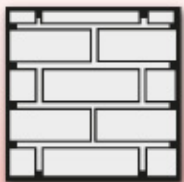

สำหรับงาน :
เจาะปูน พ่นอิฐ และคอนกรีต

ใช้กับ : เครื่องสว่านโรตารี



ภาพหน้าตัด
ดอก SDS Plus หัวไป



ดอกสว่านโรตารี (ท่อน Plushank)

ROTARY DRILL BITS

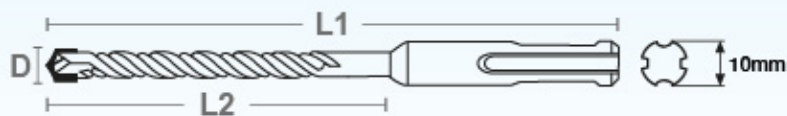

D = Diameter (ขนาดเส้นผ่านศูนย์กลาง)

L1 = Overall Length (ความยาวทั้งหมด)

L2 = Usable Length (ความยาวที่ใช้งาน)



D (mm)	L1 (mm)	L2 (mm)	N.W.(PC)	PCS/BOX	PCS/CTN	PRICE
▶ 5	110	50	35g	50	300	55.-
5	160	100		50	200	55.-
▶ 6	160		40g	50	200	60.-
▶ 6.5	110	50	47g	100	400	60.-
▶ 6.5	160	100	60g	50	200	65.-
▶ 8	110	50	57g	50	200	60.-
▶ 8	160	100	60g	50	250	65.-
▶ 9	160	100	90g	50	250	78.-
▶ 10	110	50	60g	100	300	70.-
▶ 10	160	100	90g	50	200	78.-
▶ 10	260	200	120g	100	200	108.-
▶ 12	160	100	100g	50	200	85.-
▶ 12	310	250	167g	50	100	130.-
▶ 13	160	100	95g	50	200	120.-
▶ 13	260	200	160g	50	100	150.-
13	300	250				
▶ 16	160	100	125g	50	200	145.-
16	200					
▶ 16	210		150g			170.-
16	300	250				
▶ 16	350	300	300g	50	50	230.-
▶ 19	210		253g	25	75	260.-
19	300					
▶ 22	260		320g	25	50	360.-
▶ 25	260		420g	25	50	470.-
▶ 28	350	290	800g			620.-
▶ 30	350	290	1,000g			820.-



▶ = มีสินค้า
● = สินค้า
กำลังเข้า

ดอกสว่าน ก้านยาว MAXICUT



No.	D	L2	L1	Lot	Price
1	11	x 125	x 190		230.-
2	12	x 135	x 205		270.-
3	13	x 135	x 205		300.-

ดอกสว่าน โทบอลด์ MAXICUT

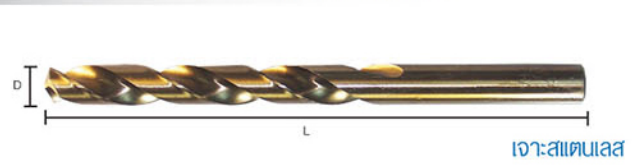

No.	D	L	Lot	Price
1	3.5	x 70		38.-
2	4	x 75		43.-
3	4.5	x 80		50.-
4	5	x 86		60.-
5	6	x 93		82.-
6	7	x 109		100.-
7	8	x 117		128.-
8	9	x 125		162.-
9	10	x 133		205.-

ดอกสว่าน

ดอกสว่าน



ดอกสว่าน Double End MAXICUT

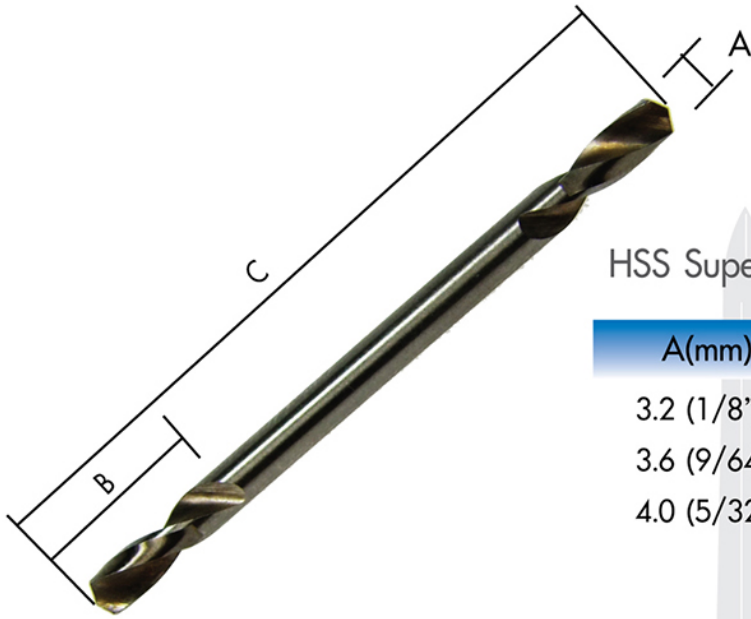

วัสดุ M2

HSS Super Center Drill MAXICUT

A(mm)	B(mm)	C(mm)	Lot	ราคา
3.2 (1/8")	13	49	060936008054025	18.-
3.6 (9/64")			060936008054025	20.-
4.0 (5/32")			060936008054025	22.-

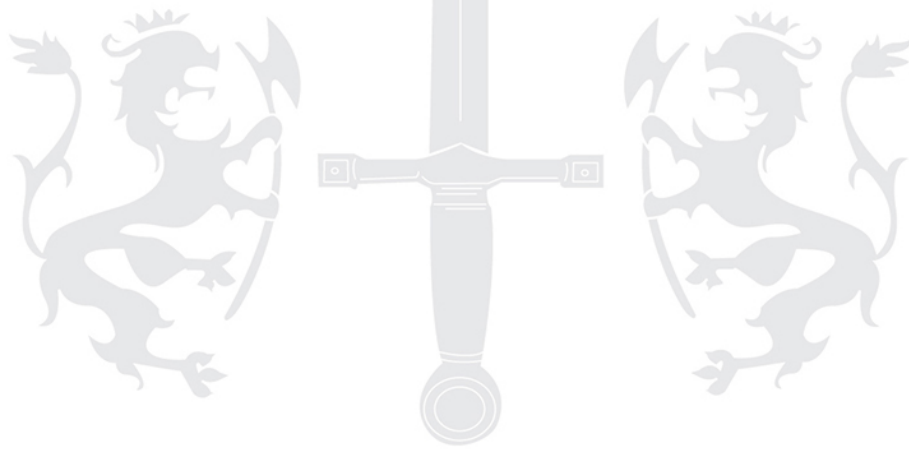

MAXICUT



ดอกสกัดคอนกรีตปากแหลม (ก้านหกเหลี่ยม)

BULL POINT HEX CHISEL

สำหรับทำลายคอนกรีต



BP = BULL POINT (ปากแหลม)

หมายเหตุ ■ มีสินค้า

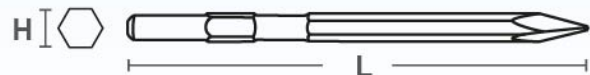

H = HEX (ขนาดก้านหกเหลี่ยม)

L = Overall Length (ความยาวทั้งหมด)



SHANK STYLE / FOR MODEL	CODE	SIZE H x L1 (mm)	ชนิด	PRICE	PACK
<p>17mm</p> <p>HEX</p> <p>SUMO HM617 MAKITA HR-3501, 3520, 0810, 0821, 3850, 8500, 8038N, 8700N, 8800N, HM-0810, 0812 HITACHI PR-25B, PR-50, 38E, PH-40F, 3085ND</p>	M-BP17-028	■ 17 x 280	แหลม	120.-	40/ลัง
	M-BP17-035	17 x 350	แหลม		
	M-BP17-041	17 x 410	แหลม		
	M-BP17-045	■ 17 x 450	แหลม	180.-	25/ลัง
	M-BP17-052	17 x 520	แหลม		
	M-BP17-060	17 x 600	แหลม		
	M-BP17-100	17 x 1000	แหลม		



ดอกสกัดคอนกรีตปากแบน (ก้านหกเหลี่ยม)

COLD HEX CHISEL

สำหรับสกัดคอนกรีตเป็นแนวกว้าง



CC = COLD CHISEL (ปากแบน)

หมายเหตุ ■ มีสินค้า

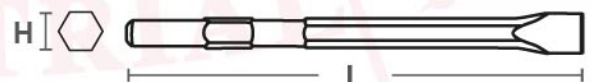

H = HEX (ขนาดก้านหกเหลี่ยม)

E = Width of Flat (ความกว้างปาก)

L = Overall Length (ความยาวทั้งหมด)



For Model	CODE	SIZE H x E1 x L2 (mm)	ชนิด	PRICE	PACK
<p>17mm</p> <p>HEX</p> <p>SUMO HM617 MAKITA HR-3501, 3520, 0810, 0821, 3850, 8500, 8038N, 8700N, 8800N, HM-0810, 0812 HITACHI PR-25B, PR-50, 38E, PH-40F, 3085ND</p>	M-CC17-2528	■ 17 x 25 x 280	แบน	120.-	40/ลัง
	M-CC17-5028	17 x 50 x 280	แบน		
	M-CC17-8028	17 x 80 x 280	แบน		
	M-CC17-2535	17 x 25 x 350	แบน		
	M-CC17-5035	17 x 50 x 350	แบน		
	M-CC17-8035	17 x 80 x 350	แบน		
	M-CC17-2545	■ 17 x 25 x 450	แบน	180.-	25/ลัง
	M-CC17-5045	17 x 50 x 450	แบน		
	M-CC17-8045	17 x 80 x 450	แบน		

หมายเหตุ ■ มีสินค้า



ดอกสกัดคอนกรีตปากแหลม (ก้านหกเหลี่ยม)

POINTED CHISEL

สำหรับทำลายคอนกรีต



BP = BULL POINT (ปากแหลม)

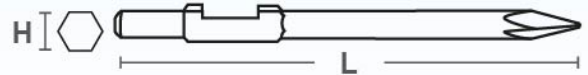

H = HEX (ขนาดก้านหกเหลี่ยม)

L = Overall Length (ความยาวทั้งหมด)



SHANK STYLE / FOR MODEL	CODE	SIZE	ชนิด	PRICE	PACK	
		H x L1 (mm)				
30mm 	 SUMO T65 HITACHI PH-65A	M-BP30-028	30 x 280	แหลม		
		M-BP30-035	30 x 350	แหลม		
		M-BP30-040	■ 30 x 400	แหลม	500.-/Pc	10/Ctn
		M-BP30-041	30 x 410	แหลม		
		M-BP30-045	30 x 450	แหลม		
		M-BP30-052	30 x 520	แหลม		
		M-BP30-060	30 x 600	แหลม		
		M-BP30-100	30 x 1000	แหลม		



ดอกสกัดคอนกรีตปากแบน (ก้านหกเหลี่ยม)

FLAT CHISEL

สำหรับสกัดคอนกรีตเป็นแนวกว้าง



CC = COLD CHISEL (ปากแบน)



H = HEX (ขนาดก้านหกเหลี่ยม)

E = Width of Flat (ความกว้างปาก)



L = Overall Length (ความยาวทั้งหมด)



หมายเหตุ ■ มีสินค้า

For Model	CODE	SIZE	ชนิด	PRICE	PACK	
		H x E1 x L2 (mm)				
30mm 	 SUMO T65 HITACHI PH-65A	M-CC30-2528	30 x 25 x 280	แบน		
		M-CC30-5028	30 x 50 x 280	แบน		
		M-CC30-8028	30 x 80 x 280	แบน		
		M-CC30-2535	30 x 25 x 350	แบน		
		M-CC30-5035	30 x 50 x 350	แบน		
		M-CC30-8035	30 x 80 x 350	แบน		
		M-CC30-3540	■ 30 x 35 x 400	แบน	500.-/Pc	10/Ctn
		M-CC30-2545	30 x 25 x 450	แบน		
		M-CC30-5045	30 x 50 x 450	แบน		
		M-CC30-8045	30 x 80 x 450	แบน		



ดอกสกัดคอนกรีตปากแหลม (ก้านหกเหลี่ยม)

	SHANK STYLE / FOR MODEL	CODE	SIZE H x L1 (mm)	ชนิด	PRICE	PACK
17mm 	 <p>HITACHI PH-40, DH-38, DH-38Y MITSUBISHI EH-50C RYOBI 38-2P</p>	M-BP17-028	17 x 280	แหลม		
		M-BP17-035	17 x 350	แหลม		
		M-BP17-041	17 x 410	แหลม		
		M-BP17-045	17 x 450	แหลม		
		M-BP17-052	17 x 520	แหลม		
		M-BP17-060	17 x 600	แหลม		
		M-BP17-100	17 x 1000	แหลม		

19mm 	 <p>MAKITA HR-5000 BOSCH 11206, HD-2038, UBH-316D 11202, 11203, 11204</p>	M-BP19-028	19 x 280	แหลม		
		M-BP19-035	19 x 350	แหลม		
		M-BP19-041	19 x 410	แหลม		
		M-BP19-045	19 x 450	แหลม		
		M-BP19-052	19 x 520	แหลม		
		M-BP19-060	19 x 600	แหลม		
		M-BP19-100	19 x 1000	แหลม		

19mm 	 <p>BOSCH 11302, 11305, USH-10</p>	M-BP19-028	19 x 280	แหลม		
		M-BP19-035	19 x 350	แหลม		
		M-BP19-041	19 x 410	แหลม		
		M-BP19-045	19 x 450	แหลม		
		M-BP19-052	19 x 520	แหลม		
		M-BP19-060	19 x 600	แหลม		
		M-BP19-100	19 x 1000	แหลม		

ดอกสกัดคอนกรีตปากแหลม (ก้านหกเหลี่ยม)

SHANK STYLE / FOR MODEL	CODE	SIZE	ชนิด	PRICE	PACK
		H x L1 (mm)			
21mm 	 MAKITA 8900S, HM-1200, HM-1201 HITACHI PH-55A TOSHIBA HM-21A, H-50 H-40	M-BP21-028	21 x 280	แหลม	
		M-BP21-035	21 x 350	แหลม	
		M-BP21-041	21 x 410	แหลม	
		M-BP21-045	21 x 450	แหลม	
		M-BP21-052	21 x 520	แหลม	
		M-BP21-060	21 x 600	แหลม	
		M-BP21-100	21 x 1000	แหลม	

21mm 	 KANGOO 900, 950	M-BP21-028	21 x 280	แหลม	
		M-BP21-035	21 x 350	แหลม	
		M-BP21-041	21 x 410	แหลม	
		M-BP21-045	21 x 450	แหลม	
		M-BP21-052	21 x 520	แหลม	
		M-BP21-060	21 x 600	แหลม	
		M-BP21-100	21 x 1000	แหลม	

28mm 	 BOSCH 11304, USH-27	M-BP28-028	28 x 280	แหลม	
		M-BP28-035	28 x 350	แหลม	
		M-BP28-041	28 x 410	แหลม	
		M-BP28-045	28 x 450	แหลม	
		M-BP28-052	28 x 520	แหลม	
		M-BP28-060	28 x 600	แหลม	
M-BP28-100	28 x 1000	แหลม			

ดอกสกัดคอนกรีตปากแบน (ก้านหกเหลี่ยม)

	For Model	CODE	SIZE H x E1 x L2 (mm)	ชนิด	PRICE	PACK
19mm 	 MAKITA HR-5000 BOSCH 11206, HD-2038, UBH-316D 11202, 11203, 11204	M-CC19-2528	19 x 25 x 280	แบน		
		M-CC19-5028	19 x 50 x 280	แบน		
		M-CC19-8028	19 x 80 x 280	แบน		
		M-CC19-2535	19 x 25 x 350	แบน		
		M-CC19-5035	19 x 50 x 350	แบน		
		M-CC19-8035	19 x 80 x 350	แบน		
		M-CC19-2545	19 x 25 x 450	แบน		
		M-CC19-5045	19 x 50 x 450	แบน		
		M-CC19-8045	19 x 80 x 450	แบน		

19mm 	 BOSCH 11302, 11305, USH-10	M-CC19-2528	19 x 25 x 280	แบน		
		M-CC19-5028	19 x 50 x 280	แบน		
		M-CC19-8028	19 x 80 x 280	แบน		
		M-CC19-2535	19 x 25 x 350	แบน		
		M-CC19-5035	19 x 50 x 350	แบน		
		M-CC19-8035	19 x 80 x 350	แบน		
		M-CC19-2545	19 x 25 x 450	แบน		
		M-CC19-5045	19 x 50 x 450	แบน		
		M-CC19-8045	19 x 80 x 450	แบน		

21mm 	 MAKITA 8900S, HM-1200, HM-1201 HITACHI PH-55A TOSHIBA HM-21A, H-50 H-40	M-CC21-2528	21 x 25 x 280	แบน		
		M-CC21-5028	21 x 50 x 280	แบน		
		M-CC21-8028	21 x 80 x 280	แบน		
		M-CC21-2535	21 x 25 x 350	แบน		
		M-CC21-5035	21 x 50 x 350	แบน		
		M-CC21-8035	21 x 80 x 350	แบน		
		M-CC21-2545	21 x 25 x 450	แบน		
		M-CC21-5045	21 x 50 x 450	แบน		
		M-CC21-8045	21 x 80 x 450	แบน		

ดอกสกัดคอนกรีตปากแบน (ก้านหกเหลี่ยม)

	For Model	CODE	SIZE H x E1 x L2 (mm)	ชนิด	PRICE	PACK
21mm 		M-CC21-2528	21 x 25 x 280	แบน		
		M-CC21-5028	21 x 50 x 280	แบน		
		M-CC21-8028	21 x 80 x 280	แบน		
		M-CC21-2535	21 x 25 x 350	แบน		
		M-CC21-5035	21 x 50 x 350	แบน		
		M-CC21-8035	21 x 80 x 350	แบน		
		M-CC21-2545	21 x 25 x 450	แบน		
		M-CC21-5045	21 x 50 x 450	แบน		
		M-CC21-8045	21 x 80 x 450	แบน		
28.6mm 		M-CC28-2528	28.6 x 25 x 280	แบน		
		M-CC28-5028	28.6 x 50 x 280	แบน		
		M-CC30-8028	28.6 x 80 x 280	แบน		
		M-CC28-2535	28.6 x 25 x 350	แบน		
		M-CC28-5035	28.6 x 50 x 350	แบน		
		M-CC28-8035	28.6 x 80 x 350	แบน		
		M-CC28-2545	28.6 x 25 x 450	แบน		
		M-CC28-5045	28.6 x 50 x 450	แบน		
		M-CC28-8045	28.6 x 80 x 450	แบน		