



ชุดดอกสว่าน สเต็ปดริลล์

STEP DRILL SETS

MODEL **5915**

3 PIECE HSS

- เคลือบไทเทเนียม ลดแรงเสียดทาน และความร้อน
- Titanium coating to reduce friction and heating
- วัสดุทำจากโลหะ HSS 4241
- Material HSS 4241

4-12 mm



4-20 mm

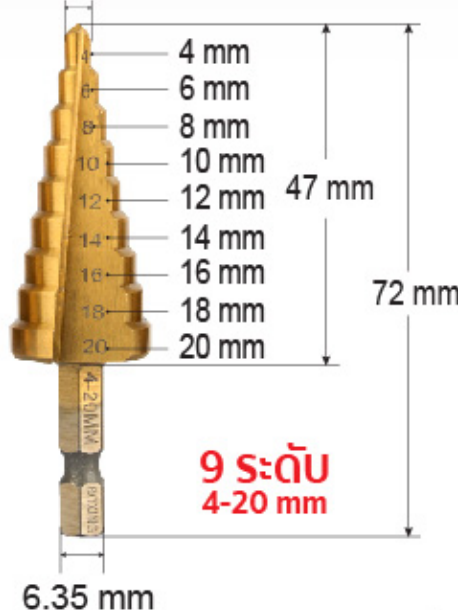

4-32 mm



(ก้านหกเหลี่ยม)
QUICK CHANGE 1/4"
HEX SHANK

วัสดุหนาไม่เกิน **5 mm**

สามารถใช้กับสว่านไร้สายและสว่านไฟฟ้าทั่วไป
Used with cordless drill machine and electric drill machine.

550.-/Set
50 Sets/Ctn

ความเร็วรอบ / SPEED

STEP DRILL SET	4-12 mm	4-20 mm	4-32 mm
MAX. RPM	450-1000 RPM	250-800 RPM	180-400 RPM

วิธีการใช้งาน
HOW TO USE

ใช้เจาะ: ความเป็น หรือ ขยายรู
USE FOR DRILL



เหมาะสำหรับ / SUITABLE FOR

เจาะชิ้นงานที่ความหนาไม่เกิน 5 มม. เช่น โลหะ ไม้ พลาสติก อะคริลิก พลาสติก ไฟเบอร์กลาส อลูมิเนียม ฯลฯ
Drilling for maximum thickness 5 mm of workpiece, e.g. steel plate, wood, plastic, acrylic, fiberglass plastic, aluminum, etc.

ข้อแนะนำ

SUGGESTION

ควรใช้น้ำมันหล่อลื่นในการเจาะเพื่อช่วยยืดอายุการใช้งานของดอกสเต็ปดริล

Use cutting oil or paste for drilling to extend the life of step drill.





ชุดดอกสว่านซ่อมท่อ PPR

DRILL BITS FOR PPR SET MODEL 3111



- วัสดุทำจากโลหะ CRV • เคลือบไทเทเนียม ลดแรงเสียดทาน และความร้อน
- ข่ายต่อการถอดและประกอบกับเครื่องมือช่าง เข้ากันได้อย่างดี ไม่ลื่นหลุดง่าย

• Material CRV • Titanium coating to reduce friction and heating • Easy to disassemble and assemble with power tools widely compatible, not easy to slip.

3 PCS/SET

15-19 mm



18-24 mm



24-31 mm

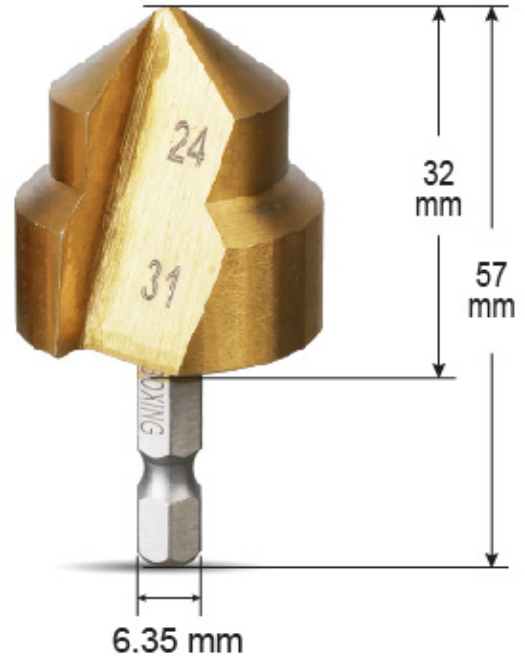

Before



After



สามารถใช้กับสว่านไร้สายและสว่านไฟฟ้าทั่วไป

Used with cordless drill machine and electric drill machine.

รายละเอียดสินค้า / SPECIFICATION

วัสดุ/Material	ความแข็ง/Hardness	ขนาดแกน/Shank	MAX. RPM
CRV	50 HRC	Ø6.35 mm.	600-1500 RPM

วิธีใช้งาน / HOW TO USE : ใช้เจาะ ความเร็วขยายรู USE FOR DRILL FOR EXPAND

เหมาะสำหรับ / SUITABLE FOR

เจาะท่อPPR ท่อประปา เหมาะกับงานประปาหรืองานท่อน้ำ
Drill for expand PPR water pipe that thickness. Suitable for plumber.

ข้อแนะนำ
SUGGESTION

- ตรวจสอบการชำรุดทุกครั้งก่อนใช้งาน • ไม่ใช้งานดอกสว่านที่เสียหายหรือชำรุด
- ควรใช้น้ำมันหล่อลื่นในการเจาะ: เพื่อช่วยยืดอายุการใช้งานของดอกสว่าน
- Check the fit of damage every time before use. • Damaged or broken bits may not be used.
- Use cutting oil or paste for drilling to extend the life of drill.

คำเตือน
WARNING

- เก็บให้ห่างจากมือเด็ก • สวมอุปกรณ์ป้องกันทุกครั้ง
- ไม่ควรใช้ความเร็วรอบเกินกว่าที่กำหนด
- Keep away from children. • Wear safety equipment every time of using.
- Use the recommended speed on the table.



ก้านหกเหลี่ยม
QUICK CHANGE
1/4" HEX SHANK

350.-/Set

25 Sets/Ctn

ดอกสว่าน	ขนาดท่อ (พ.ม)	ขนาดท่อ (นิ้ว : in)	ขนาดท่อ (ม.ม. : mm)	ขนาดที่สอดคล้อง
15/19 mm	4 นิ้ว	1/2"	20	dn15=20
18/24 mm	6 นิ้ว	3/4"	25	dn20=25
24/31 mm	8 นิ้ว	1"	32	dn25=32



ดอกสว่านสตีปดริลฟันตรง

HSS STEP DRILL

ผลิตจากเหล็ก HSS เกรด M2AL คมและแข็ง ทนทานเจาะได้หลากหลายวัสดุ

ดอกสว่านสตีปดริลฟันตรง (กำหนดเหลี่ยม)

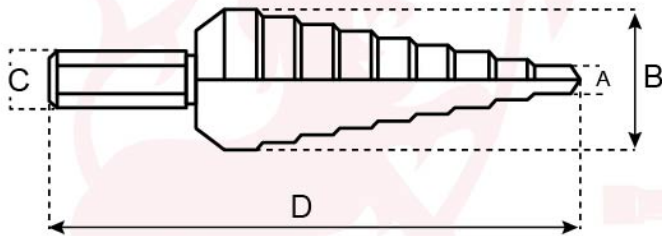

SSHI-103 9ระดับ (4-20mm)

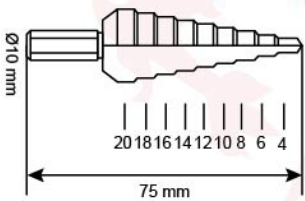

SSHI-105 13ระดับ (6-30mm)

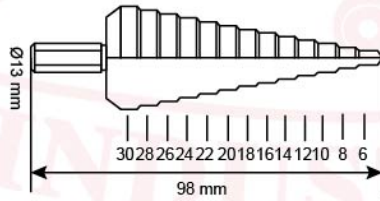

MODEL NO	SIZE	A (mm)	B (mm)	C (mm)	D (mm)	N.W. (g)	PRICE
SSHI-101	4/6/8/10/12	4	12	10	65		
SSHI-102	4/5/6/7/8/9/10/11/12	4	12	10	65		
▶ SSHI-103	4/6/8/10/12/14/16/18/20	4	20	10	75	54	800.-
SSHI-104	6/9/13/16/19/21/23/26/29/32/35/38	6	38	10	100		
▶ SSHI-105	6/8/10/12/14/16/18/20/22/24/26/28/30	6	30	13	98	170	1,800.-
SSHI-111	6/8/10/12/14/16/18	6	18	10	68		
SSHI-112	4/8/10/12/14/16/18/20/22	4	22	10	81		
SSHI-113	5/7.5/10/13/16/19/21/23/26/29/31/33/35	5	35	10	104		



*** หมายถึง ▶ มีสินค้า