



เครื่องยนต์ 4 STROKE 5.5 แรงม้าเต็ม Gasoline Engine Series 4 Stroke (Full Power)



GX-160



เครื่องยนต์ ประสิทธิภาพสูง
ช่วย ประหยัดน้ำมัน
กว่าเครื่องยนต์ทั่วไปในท้องตลาด

20%

- เครื่องยนต์เดินเต็มกำลัง
ไม่ดับเมื่อเครื่องร้อน
- เร่งเครื่องกำลังไม่ตก
- เครื่องยนต์เดินเบา นิ่ง เรียบ
- กำลังเครื่องคงที่
- Good quality parts
- Low fail failure rate
- Long service life
- High power
- Low fuel consumption low
- Easy start

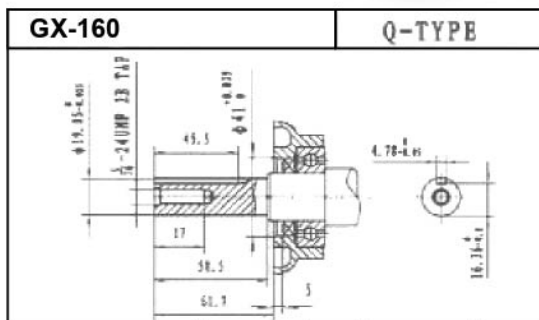

หมายเหตุ เติมน้ำมันเครื่องก่อนสตาร์ททุกครั้ง
ป้องกันเครื่องยนต์สึกหรอ

Model	GX160 (5.5 HP)	GX200 (6.5 HP)	GX200-5/-2 (6.5 HP)	G300 (7.0 HP)
Engine Type	Air-cooled 4-Stroke OHV Single cylinder Horizontal shaft			
Bore x Stroke (mm)	68 x 45	68 x 54	68 x 54	70 x 56
Displacement (cm ³)	163	196	196	215
Compression Ratio	8.5:1	8.5:1	8.5:1	8.2:1
Max Power Output (kW/4000r/min)	3.8	4.0	4.0	4.0
Fuel Consumption (g/kW-h)	395	395	395	374
Oil Capacity (L)	0.6	0.6	0.6	0.6
Fuel Tank (L)	3.6	3.6	3.6	3.6
Ignition System	TCI			
Net Gross Weight (kg)	14/15.5	16	16.5	16
Package Dimension (mm)	400x330x370	400x330x370	400x330x370	400x330x370